



**FRESH** 富瑞希

创精品滤材·铸专业典范

**广东富瑞希空气净化过滤制品有限公司**  
GUANGDONG FRESH AIR CLEAN & FILTRATION PRODUCTS CO.,LTD



您刚好需要，我正好专业，仅此而已  
洪岩

**愿 景:** 做百年企业，树行业标杆

**使 命:** 创精品滤材，铸专业典范

**价 值 观:** 开放 分享，责任 共赢

富瑞希坚持运用领先的科技为您提供卓越的产品和服务，

致力创造清新洁净的环境空气！

愿我们共同努力，

让世界变得更加清洁美好！

# Catalogue

阅览导航

企业篇

Enterprise article



**01-04**

- 01-02 > 公司简介
- 03 > 品质政策
- 04 > 资质荣誉

产品篇

Products article



**05-65**

- 05-19 > 过滤棉产品
- 20-35 > 过滤器产品
- 36-52 > 活性炭产品
- 53-55 > 其它过滤材料
- 56-63 > 净化设备
- 64-65 > 其它配件

服务篇

Service article



**66-68**

- 66 > 行业相关标准
- 67 > 部分合作伙伴
- 68 > 全球销售网络

# Company Profile

## > 公司简介



## 富瑞希 FRESH Air filter

广东富瑞希空气净化过滤制品有限公司是一家空气净化领域的高新技术企业，拥有自主知识产权及自主创新品牌，是集科研开发、生产销售、售后服务于一体的高新技术企业。公司成立于2007年，拥有员工100多名，并成立了专门的科研团队。8年来，公司投入大量经费，引领科研人员勇于攻关、锐意进取，终于成功研发出阻燃及过滤等多用型顶篷棉，等级达到欧盟标准。此外，公司主要产品还有初、中、高效过滤棉，活性过滤棉，活性颗粒，玻纤棉（LH/PA），袋式过滤器，组合式过滤器，中高效过滤器等。产品广泛应用于工业、商业、民用空调通风系统；重点应用于汽车涂装、家具涂装、五金机械、生物制药、食品、医院、实验室、光学、电子电器、核能等各行业洁净室、无尘车间空气过滤；也多用于各种工业、商业废气排放净化过滤。

广东富瑞希空气净化过滤制品有限公司生产基地地处佛山市南海区丹灶镇南沙村向南工业园。依托优越的区位优势、立体的交通运输网络、完善的配套设施，抓住国家对环保行业的结构调整提供的良好政策和大好机遇，实现了公司的高速发展，创造了同行业为之瞩目的业绩。目前国内客户已遍布全国4个直辖市、23个省和5个自治区，国外市场已发展到菲律宾、阿联酋、塞尔维亚、拉脱维亚、荷兰、南非、波兰、以色列、巴基斯坦、印度、新加坡、美国、瑞士、马来西亚、日本等国家。

在未来时间里，公司将坚持和落实科学发展观，致力于“创造更洁净的世界”这一宏伟目标。坚持以市场为导向，以创新求发展，以客户为中心，不断改进企业原创技术和核心技术，推进产品结构调整。同时，全面提升企业文化，增强企业活力和凝聚力；通过资本结构调整和资本市场运作，实现公司的规模增长，努力为中国乃至全球提供安全、高效的空气净化产品。相信我们也必将在激烈的市场竞争中一路远征，开创广东富瑞希空气净化过滤制品有限公司的崭新时代。





Create a **clean world** !  
创造更**洁净**的世界！

## Quality policy > 品质政策

**品质卓越，**  
因为一丝不苟严格把关工序！



「质量」是“富瑞希”最大的竞争优势，为保证出厂的每一件产品达到严格的合格标准，对于产品开发与生产的过程皆制定了完整的品质管理方案，从原料的采购到最终产品的封装，均经过了数十道严格的品质检测工序。

严格的作业规范由不断的教育培训及严格的考核评估为依存，将作业规范化转化为全员的工作习惯，确保无论是在任何国家任何区域，用户均能享受到“富瑞希”别无二致的优质产品！

# Qualification

> 资质荣誉





FRESH  
Air filter

## 过滤棉

Air filter cotton  
产品系列

- > 初(粗)效过滤棉
- > 中效过滤棉、烤漆房顶蓬棉
- > 漆雾毡、阻漆网、玻纤棉
- > HC系列带静电过滤材料
- > 轨道交通通风及空调系统过滤棉
- > BX系列耐高温玻纤阻燃过滤棉
- > 合成纤维耐高温阻燃过滤棉
- > 干式油漆过滤纸
- > 多层油漆过滤纸

过滤棉的范围比较广泛，通常所指的过滤棉(过滤网)一般指空气过滤。采用聚酯纤维polyester fibre为主要原材料，缩写简称：PET，聚酯纤维是用聚对苯二甲酸乙二醇酯制成的，又称之为合成纤维或涤纶。有优良的耐皱性，弹性和尺寸稳定性，有良好的电绝缘性能，耐日光，耐摩擦，不霉不蛀，有较好的耐化学试剂性能，能耐弱酸及弱碱。

很多工业生产必须要在相对洁净的空间进行，如表面处理，油漆涂装，喷涂，精密电子，光学电子，生物制药，食品生产，空气冷却等，这些环境需要流动的空气，但不能有粉尘，所以需要过滤棉将粉尘过滤掉，只让洁净的空气在相对封闭的空间里循环起来，从而达到生产运行的需要。通过机械过滤作用而达到除尘的目的，过滤效率取决于滤材的空隙大小。从理论上讲，只要空隙足够细小，大气中的任何灰尘都能被截留下来。

初效过滤棉主要用于新风过滤，过滤 $\geq 5\mu\text{m}$ 微粒及异物，容尘量大、阻力小、价格便宜、结构简单；中效过滤棉主要用于喷涂生产线新风末端及回风过滤，主要过滤 $1-10\mu\text{m}$ 悬浮性微粒。

耐高温、阻燃过滤棉采用玻璃纤维或其它耐高温、阻燃材料制成，多用于高温防火环境。

按国标(GB/T14295)可分为：粗(初)效，中效，按欧标可分为：G1,G2,G3,G4,F5,F6,F7,F8。



- 可防水处理
- 初阻力低
- 有弹性
- 经济实用



## 用途与用法

适用于各种通风设备、除尘设备、送风系统中的过滤

- ① 空调及空气通风系统除尘过滤
- ② 各类机电, 机房等设备保护性防尘过滤
- ③ 高品质喷涂系统及烘烤装置中送风系统的预过滤
- ④ 初(粗)效过滤器滤料
- ⑤ 切片使用、切片装框使用、整卷使用

## 技术指标

<b>过滤级别:</b> G2(EN779)、EU2(EUROVENT)	<b>阻燃等级:</b> F1(DIN 53438)、 B1(GB/T 17591-2006)	<b>耐湿性(相对湿度):</b> ≤ 100%RH
<b>过滤对象:</b> ≥ 5 μm 粗尘及异物	<b>终阻力:</b> 250Pa(建议)	<b>耐温度:</b> ≤ 100℃
<b>平均计重效率:</b> ≥ 75%(ASHRAE52.1-1992)	<b>容尘量:</b> 400g/m <sup>2</sup>	<b>瞬间耐温:</b> ≤ 120℃

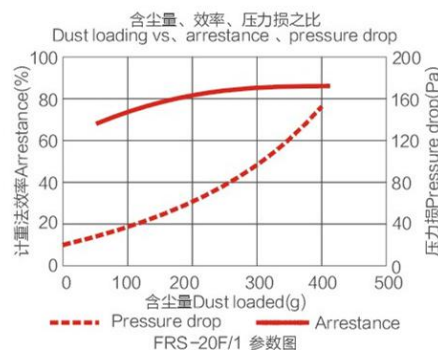
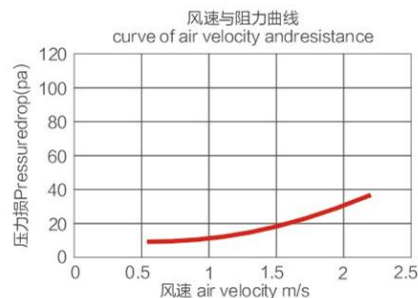

## 材质及特性

- 采用具有弹性和抗断性的聚酯纤维(PET)梳理后逐级加密铺网经热风熔合工艺制成
- 喷胶处理后可清洗重复使用, 或通过拍打、反吹的方法将灰尘除去, 继续使用
- 对一般的溶剂、弱酸和弱碱都有一定的抗腐蚀作用

## 技术参数

型号	尺寸			额定风速(m/s)	初阻力(Pa)	额定风量(m <sup>3</sup> /h)
	长度(m)	宽度(m)	厚度(mm)			
FRS-20/FRS-20KX	20	1 / 2	10±2	2.0	≤30	7200

备注: 其它规格可根据需求定制

FRS-30

## 初(粗)效过滤棉

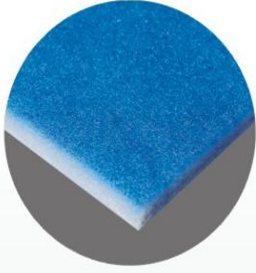

可清洗



有弹性



初阻力低



经济实用



容尘量高

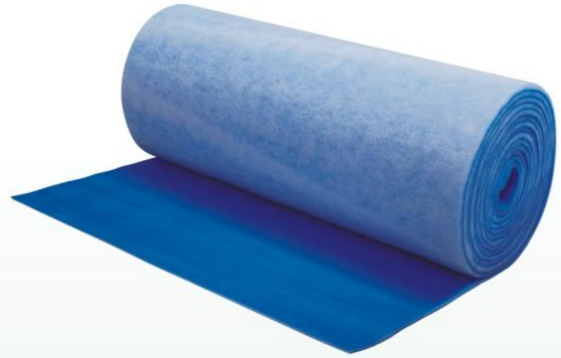

## 用途与用法

适用于各种通风设备、除尘设备、送风系统中的过滤

- ① 空调及空气通风系统除尘过滤
- ② 各类机电, 机房等设备保护性防尘过滤
- ③ 高品质喷涂系统及烘烤装置中送风系统的预过滤
- ④ 初(粗)效过滤器滤料
- ⑤ 切片使用、切片装框使用、整卷使用

## 技术指标

过滤级别:  
G3(EN779)、EU3(EUROVENT)

阻燃等级:  
F1(DIN 53438)、  
B1(GB/T 17591-2006)

耐湿性(相对湿度):  
≤ 100%RH

过滤对象:  
≥ 5 μm 粗尘及异物

终阻力:  
250Pa(建议)

耐温度:  
≤ 100°C

平均计重效率:  
≥ 85%(ASHRAE52.1-1992)

容尘量:  
500g/m<sup>2</sup>

瞬间耐温:  
≤ 120°C

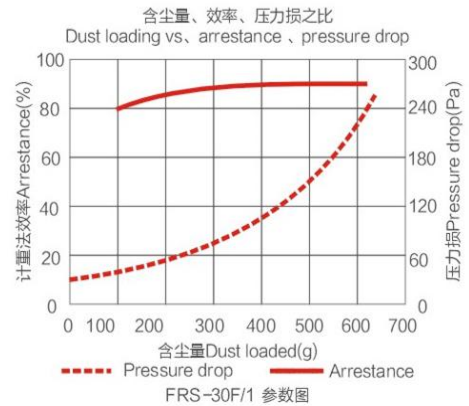
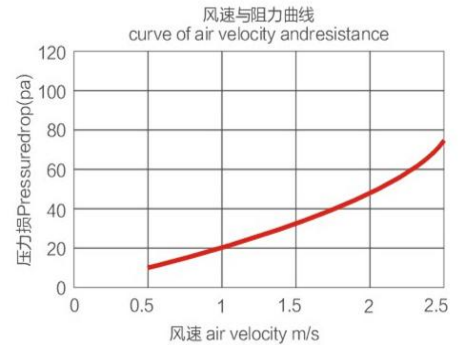

## 材质及特性

- 采用具有弹性和抗断性的聚酯纤维(PET)梳理后逐级加密铺网经热风熔合工艺制成
- 可清洗重复使用, 或通过拍打、反吹的方法将灰尘除去, 继续使用
- 对一般的溶剂、弱酸和弱碱都有一定的抗腐蚀作用

## 技术参数

型号	尺寸			额定风速(m/s)	初阻力(Pa)	额定风量(m <sup>3</sup> /h)
	长度(m)	宽度(m)	厚度(mm)			
FRS-30	20	1 / 2	15±2	1.5	≤30	5400

备注: 其它规格可根据需求定制



- 可防水处理
- 初阻力低
- 有弹性
- 经济实用



## 用途与用法

适用于各种通风设备、除尘设备、送风系统中的过滤

- ① 空调及空气通风系统除尘过滤
- ② 各类机电, 机房等设备保护性防尘过滤
- ③ 高品质喷涂系统及烘烤装置中送风系统的预过滤
- ④ 初(粗)效过滤器滤料
- ⑤ 切片使用、切片装框使用、整卷使用

## 技术指标

<b>过滤级别:</b> G4(EN779)、EU4(EUROVENT)	<b>阻燃等级:</b> F1(DIN 53438)、 B1(GB/T 17591-2006)	<b>耐湿性(相对湿度):</b> ≤ 100%RH
<b>过滤对象:</b> ≥ 5 μm 粗尘及异物	<b>终阻力:</b> 250Pa(建议)	<b>耐温度:</b> ≤ 100°C
<b>平均计重效率:</b> ≥ 95%(ASHRAE52.1-1992)	<b>容尘量:</b> 600g/m <sup>2</sup>	<b>瞬间耐温:</b> ≤ 120°C

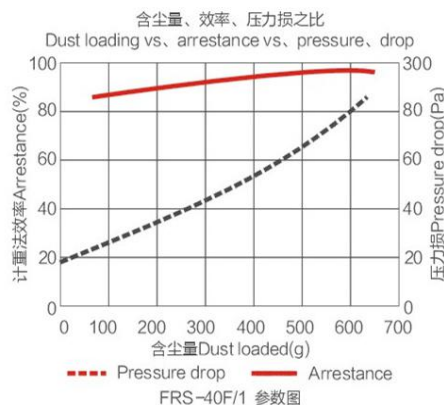
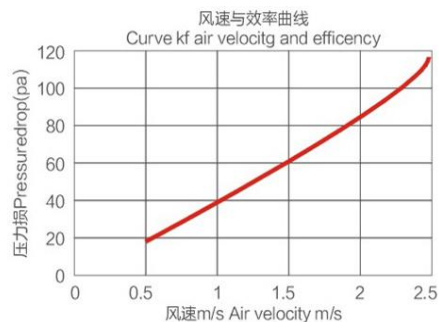

## 材质及特性

- 采用具有弹性和抗断性的聚酯纤维(PET)梳理后逐级加密铺网热熔合工艺制成
- 喷胶处理后可清洗重复使用, 或通过拍打、反吹的方法将灰尘除去, 继续使用
- 对一般的溶剂、弱酸和弱碱都有一定的抗腐蚀作用

## 技术参数

型号	尺寸			额定风速(m/s)	初阻力(Pa)	额定风量(m <sup>2</sup> /h)
	长度(m)	宽度(m)	厚度(mm)			
FRS-40/FRS-40KX	20	1 / 2	20±2	1.0	≤30	3600

备注: 其它规格可根据需求定制

FRS-560G

## 中效过滤棉、烤漆房顶蓬棉

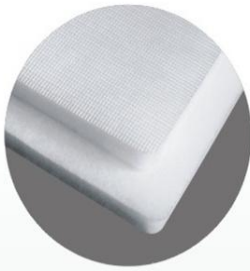

-  初阻力低
-  有弹性
-  容尘量高
-  出风面有覆网加固



## 用途与用法

主要应用于对空气净化有着特别严格要求的喷涂工艺的进气系统和涂装车间

- ① 喷漆房，烤漆房送风系统精过滤
- ② 涂装设备，涂装系统，涂装车间除尘过滤
- ③ 高品质喷涂系统及烘烤装置中送风系统的二级过滤
- ④ 中效平板式过滤器滤料
- ⑤ 切片使用、切片装框使用、整卷使用

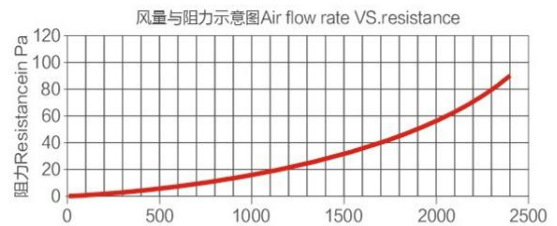

## 技术指标

过滤级别: F5/M5(EN779)、 EU5(EUROVENT)	阻燃等级: F1(DIN 53438)、 B1(GB/T 17591-2006)	耐湿性(相对湿度): ≤ 100%RH
过滤对象: ≥ 1 μm 粒子	终阻力: 400Pa(建议)	耐温度: ≤ 100℃
平均计重效率: ≥ 95% (ASHRAE52.1-1992)	容尘量: 500g/m²	瞬间耐温: ≤ 120℃

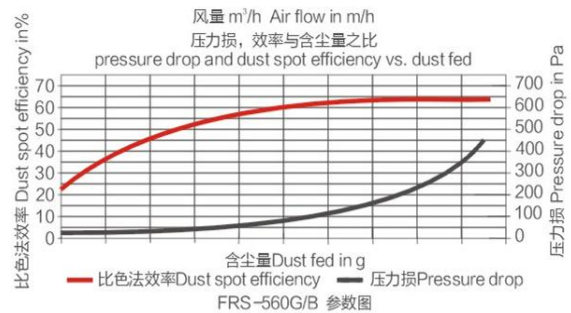

## 材质及特性

- 采用具有弹性和抗断性的聚酯纤维(PET)梳理后逐级加密铺网经热风融合工艺制成
- 迎风面表面纤维经过特殊粘性处理，从而提高对捕集粒子的粘附性
- 出风面覆网、布加固，从而确保强度和过风均流效果
- 对一般的溶剂、弱酸和弱碱都有一定的抗腐蚀作用

## 技术参数

型号	尺寸			额定风速(m/s)	初阻力(Pa)	额定风量(m³/h)
	长度(m)	宽度(m)	厚度(mm)			
FRS-560G	14 / 21	1.6 / 2	22 ± 2	0.3	≤ 45	1080

备注：其它规格可根据需求定制

# FRS-600G 中效过滤棉、烤漆房顶蓬棉

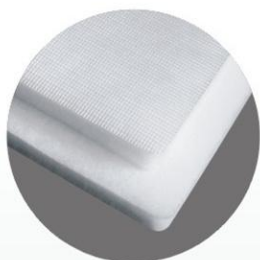

- 初阻力低
- 有弹性
- 容尘量高
- 出风面有覆网加固



## 用途与用法

主要应用于对空气净化有着特别严格要求的喷涂工艺的进气系统和涂装车间

- ① 喷漆房，烤漆房送风系统精过滤
- ② 涂装设备，涂装系统，涂装车间除尘过滤
- ③ 高品质喷涂系统及烘烤装置中送风系统的二级过滤
- ④ 中效平板式过滤器滤料
- ⑤ 切片使用、切片装框使用、整卷使用

## 技术指标

<b>过滤级别:</b> F5/M5(EN779)、 EU5(EUROVENT)	<b>阻燃等级:</b> F1(DIN 53438)、 B1(GB/T 17591-2006)	<b>耐湿性(相对湿度):</b> $\leq 100\%RH$
<b>过滤对象:</b> $\geq 1\mu m$ 粒子	<b>终阻力:</b> 400Pa(建议)	<b>耐温度:</b> $\leq 100^{\circ}C$
<b>平均计重效率:</b> $\geq 98\%$ (ASHRAE52.1-1992)	<b>容尘量:</b> 600g/m <sup>2</sup>	<b>瞬间耐温:</b> $\leq 120^{\circ}C$

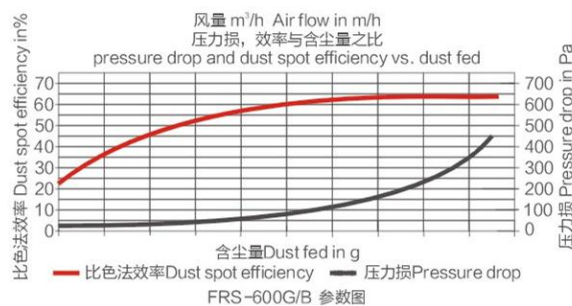
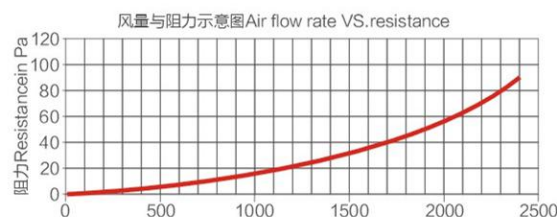

## 材质及特性

- 采用具有弹性和抗断性的聚酯纤维(PET)梳理后逐级加密铺网经热风熔合工艺制成
- 每根纤维都经过特殊粘性处理, 从而提高对已捕集粒子的持久粘附性, 以满足涂装技术中严格的质量要求
- 出风面覆网、布加固, 从而确保强度和过风均流效果
- 对一般的溶剂、弱酸和弱碱都有一定的抗腐蚀作用

## 技术参数

型号	尺寸			额定风速(m/s)	初阻力(Pa)	额定风量(m <sup>2</sup> /h)
	长度(m)	宽度(m)	厚度(mm)			
FRS-600G	14 / 21	1.6 / 2	22±2	0.25	≤45	900

备注: 其它规格可根据需求定制

FRS-680G

## 中效过滤棉、烤漆房顶蓬棉

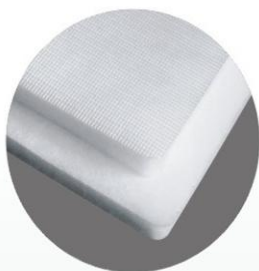

-  初阻力低
-  有弹性
-  容尘量高
-  出风面有覆网加固



## 用途与用法

主要应用于对空气净化有着特别严格要求的喷涂工艺的进气系统和涂装车间

- ① 喷漆房，烤漆房送风系统精过滤
- ② 涂装设备，涂装系统，涂装车间除尘过滤
- ③ 高品质喷涂系统及烘烤装置中送风系统的二级过滤
- ④ 中效平板式过滤器滤料
- ⑤ 切片使用、切片装框使用、整卷使用

## 技术指标

过滤级别：  
F6/M6(EN779)、  
EU6(EUROVENT)

阻燃等级：  
F(DIN 53438)、  
B1(GB/T 17591-2006)

耐湿性(相对湿度)：  
≤100%RH

过滤对象：  
≥1 μm 粒子

终阻力：  
400Pa(建议)

耐温度：  
≤100℃

平均计重效率：  
≥99%  
(ASHRAE52.1-1992)

容尘量：  
650g/m<sup>2</sup>

瞬间耐温：  
≤120℃

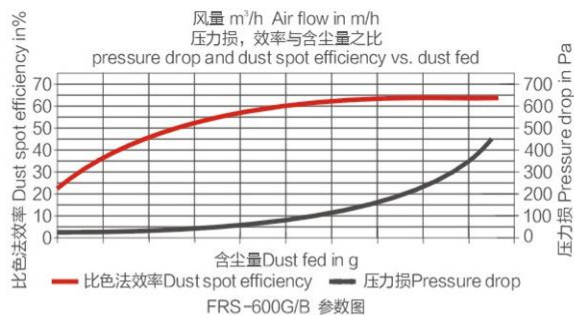
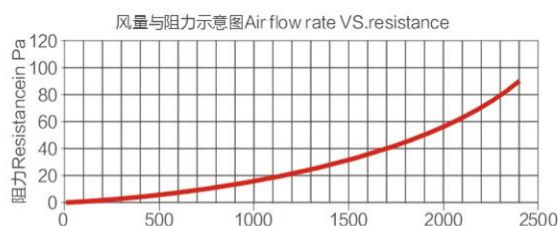

## 材质及特性

- 采用具有弹性和抗断性的聚酯纤维(PET)梳理后逐级加密铺网经热风熔合工艺制成
- 每根纤维都经过特殊粘性处理，从而提高对已捕集粒子的持久粘附性，以满足涂装技术中严格的质量要求
- 出风面覆网、布加固，从而确保强度和过风均流效果
- 对一般的溶剂、弱酸和弱碱都有一定的抗腐蚀作用

## 技术参数

型号	尺寸			额定风速(m/s)	初阻力(Pa)	额定风量(m <sup>2</sup> /h)
	长度(m)	宽度(m)	厚度(mm)			
FRS-680	14 / 21	1.6 / 2	22±2	0.25	≤45	900

备注：其它规格可根据需求定制

# FRS-600G/ZR

# 中效阻燃过滤棉、烤漆房阻燃顶蓬棉



- 初阻力低
- 漆雾隔离效果好
- 正反面易于区分
- 有弹性
- 经济实用



## 用途与用法

主要应用于对空气净化有着严格要求及高防火要求的喷涂工艺进气系统和涂装车间

- ① 喷漆房，烤漆房送风系统精过滤
- ② 涂装设备，涂装系统，涂装车间除尘过滤
- ③ 高品质喷涂系统及烘烤装置中送风系统的二级过滤
- ④ 中效平板式过滤器滤料
- ⑤ 切片使用、切片装框使用、整卷使用



## 技术指标

<b>过滤级别:</b> F5/M5(EN779)、 EU5(EUROVENT)	<b>过滤对象:</b> ≥ 1 μm 粒子	<b>平均计重效率:</b> ≥ 98% (ASHRAE52.1-1992)
<b>阻燃等级:</b> S2(DIN 53438)、 V-0(UL94 HB)	<b>终阻力:</b> 400Pa(建议)	<b>容尘量:</b> 600g/m²
<b>瞬间耐温:</b> ≤ 120℃	<b>耐湿性(相对湿度):</b> ≤ 100%RH	<b>耐温度:</b> ≤ 100℃

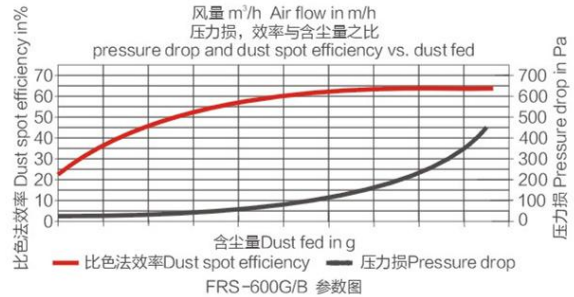

## 材质及特性

- 采用具有弹性和抗断性的聚酯纤维(PET)梳理后逐级加密铺网经热风熔合工艺制成
- 每根纤维都经过特殊粘性处理，从而提高对已捕集粒子的持久粘附性，以满足涂装技术中严格的质量要求
- 出风面覆网、布加固，从而确保强度和过风均流效果
- 对一般的溶剂、弱酸和弱碱都有一定的抗腐蚀作用

## 技术参数

型号	尺寸			额定风速(m/s)	初阻力(Pa)	额定风量(m³/h)
	长度(m)	宽度(m)	厚度(mm)			
FRS-600G/ZR	14 / 21	1.6 / 2	22±2	0.25	≤45	900

备注：其它规格可根据需求定制



- 初阻力低
- 漆雾隔离效果好
- 正反面易于区分
- 有弹性
- 经济实用



### 用途与用法

主要应用于涂装系统的漆雾排放过滤或工业油雾类排放过滤，也可用于一般通风预过滤

- ① 喷漆房，烤漆房排风系统废气过滤及漆雾收集
- ② 涂装设备，涂装系统，涂装车间废气过滤及漆雾收集
- ③ 工业油雾类废气排放过滤及油雾收集
- ④ 漆雾过滤器、初效过滤器滤料
- ⑤ 漆雾，油雾类废气净化装置预过滤
- ⑥ 切片使用、切片装框使用、整卷使用

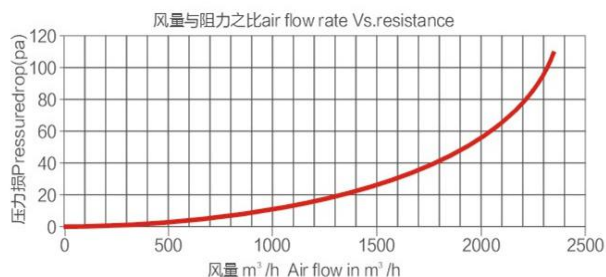

### 技术指标

过滤级别：  
G3(EN779)、  
EU3(EUROVENT)

过滤对象：  
漆雾、油雾、尘埃粒子

漆雾计重效率：  
PA-50 ≥90%、PA-75 ≥95%、PA-100 ≥98%

阻燃等级：  
F1(DIN 53438)、  
B1(GB/T 17591-2006)

终阻力：  
200Pa(建议)

耐湿性(相对湿度)：  
≤100%RH

耐温度：  
≤170℃

### 材质及特性

- 采用具有渐进式结构的蓬松玻璃纤维材料，即进风面(绿色)结构蓬松，沿着出风面(白色)方向，纤维的密度逐级递增，由于其优良的蓬松渐进结构，即可防止滤材表面过早被阻塞，还可以更好的过滤和容纳油漆
- 具有较好弹性的蓬松结构，即使在压力条件下也能保持不变形，使过滤材料的所有空间都被充分用来收集漆雾和粘尘
- 具有较好的抗腐蚀性、耐各种溶剂，耐酸碱，耐高温

### 技术参数

型号	尺寸			克重(g/m <sup>2</sup> )	额定风速(m/s)	额定风量(m <sup>3</sup> /h)	初阻力(Pa)	漆雾计重效率%	容漆量(g/m <sup>2</sup> )
	长度(m)	宽度(m)	厚度(mm)						
PA-50	20	0.8/1/2	50~60	250	2.0	7200	≤30	≥90%	>3500
PA-75	20	0.8/1/2	70~80	300	1.75	6300	≤40	≥95%	>4000
PA-100	20	0.8/1/2	90~100	350	1.5	4500	≤50	≥98%	>4500

备注：其它规格可根据需求定制

# HC系列带静电过滤材料

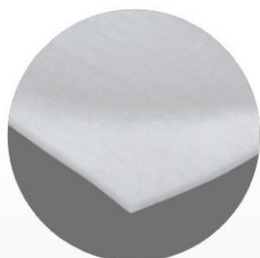

- 低阻高效
- 带静电
- 用途广泛



## 用途与用法

主要应用于过滤器的制作

- ① 喷平板式过滤器, 折叠式过滤器, 袋式过滤器滤料
- ② 精密级过滤器的前级过滤
- ③ 切片使用、切片装框使用、整卷使用

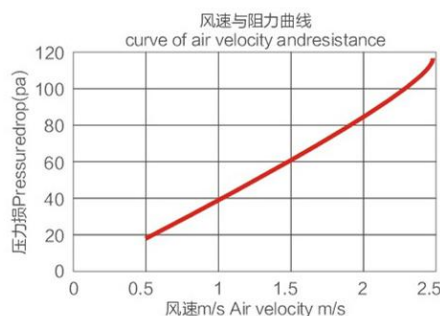

## 技术指标

阻燃等级:  
F1(DIN 53438)、B1(GB/T 17591-2006)

耐湿性(相对湿度):  
≤100%RH

耐温度:  
≤100℃

瞬间耐温:  
≤120℃

## 材质及特性

- 采用具有弹性和抗断性的超细聚酯纤维(PET)梳理后逐级加密铺网热熔合工艺制成, 特有的静电功能可以更好的捕集细微的尘埃粒子
- 出风面高温烫光处理, 具有更好的过滤效果和强度
- 对一般的溶剂、弱酸和弱碱都有一定的抗腐蚀作用

## 技术参数

型号	过滤级别	尺寸			过滤精度 $\mu\text{m}$	过滤效率%	额定风速(m/s)	初阻力(Pa)	额定风量( $\text{m}^2/\text{h}$ )
		长度(m)	宽度(m)	厚度(mm)					
HC-150	G3	50	1/2	4±1	≥5	85%	2	≤50	7200
HC-200	G4	50	1/2	5±1		95%	1.5		5400
HC-240	F5/M5	50	1/2	6±1	≥1	45%	1	≤80	3600
HC-280	F6/M6	50	1/2	7±1		65%			3600
HC-320	F7	50	1/2	8±1		85%			3600

备注: 其它规格可根据需求定制

# 轨道交通通风及空调系统过滤棉



## 用途与用法

主要应用于地铁、动车、高铁等轨道交通的通风空调系统过滤

- ① 车体室外进风口过滤
- ② 车厢内空调送风系统过滤
- ③ 切片使用、切片装框使用、整卷使用

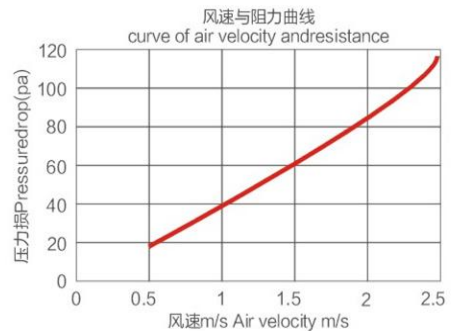

## 技术指标

过滤级别：  
G3、G4(EN779)、  
EU3、EU4(EUROVENT)

过滤对象：  
≥5 μm粗尘及异物

平均计重效率：  
≥85%、95%  
(ASHRAE52.1-1992)

阻燃等级：  
S4(DIN 5510-2)

冒烟等级：  
SR2(DIN 5510-2)

溶滴等级：  
ST2(DIN 5510-2)

氧指数：  
≥32(TB/T3237)

烟密度：  
≤200(TB/T3237)

耐湿性(相对湿度)：  
≤100%RH

耐温度：  
≤100℃

瞬间耐温：  
≤120℃

## 材质及特性

- 采用具有弹性和抗断性的阻燃合成纤维梳理后逐级加密铺网经热风熔合工艺制成
- 双面喷胶及二次阻燃处理，具有更好的弹性和强度，以及更好的阻燃效果
- 具有较好的抗腐蚀性、耐各种溶剂，耐酸碱，耐高温

## 技术参数

型号	尺寸			额定风速(m/s)	初阻力(Pa)	额定风量(m <sup>2</sup> /h)
	长度(m)	宽度(m)	厚度(mm)			
FRS-1605	50	2	5.5±1.5	2.5	≤40	7200
FRS-2210	50	2	11±2			

备注：其它规格可根据需求定制

# BX系列耐高温玻纤阻燃过滤棉



## 用途与用法

适用于各种高温、防火环境的通风设备、除尘设备、送风系统中的过滤

- ① 高温烘房、烘道、烤炉、烤漆房、涂装设备等高温设备的送风过滤
- ② 各类高温机电，机房等设备保护性防尘过滤
- ③ 高防火要求的通风系统过滤
- ④ 高温废气排放过滤
- ⑤ 耐高温过滤器滤料
- ⑥ 切片使用、切片装框使用、整卷使用

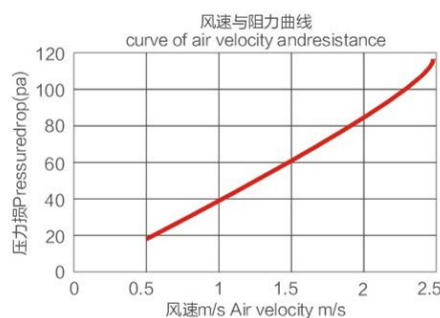

## 技术指标

**过滤级别:**  
G2、G3、G4、F5(EN779)、EU2、EU3、EU4、EU5(EUROVENT)

**过滤对象:**  
≥5 μm粗尘及异物、≥1 μm粒子

**阻燃等级:**  
A级(GB8624)

**终阻力:**  
250Pa(建议)

**耐湿性(相对湿度):**  
≤100%RH

**耐温度:**  
≤300℃

**瞬间耐温:**  
≤350℃

## 材质及特性

- 有薄型密实型和厚型蓬松型两种
- 采用玻璃长纤维，以非织物方式均匀迭合制成，出风面经过特殊处理，解决了普通耐高温玻纤棉的掉纤维现象
- 可在300℃高温下长期使用而不老化，而且尺寸稳定性极佳
- 阻燃性能极佳，火烧不溶滴、不聚碳、不收缩、不变形
- 抗化学性佳，耐酸碱腐蚀、耐湿性强，吸湿性低，使用寿命长

## 技术参数

型号	尺寸			过滤精度μm	过滤效率%	额定风速(m/s)	初阻力(Pa)	额定风量(m <sup>2</sup> /h)
	长度(m)	宽度(m)	厚度(mm)					
BX-150	200	1.3	1.5	≥1	65%	1	≤80	3600
BX-250	20	1/1.3	20±2	≥5	75%	2	≤50	7200
BX-300					85%	1.5		5400
BX-350					95%	1		3600
BX-400					98%	1		3600

备注：其它规格可根据需求定制

# 合成纤维耐高温阻燃过滤棉



## 用途与用法

适用于各种高温、防火环境的通风设备、除尘设备、送风系统中的过滤

- ① 高温烘房、烘道、烤炉、烤漆房、涂装设备等高温设备的送风过滤
- ② 各类高温机电，机房等设备保护性防尘过滤
- ③ 高防火要求的通风系统过滤
- ④ 高温废气排放过滤
- ⑤ 耐高温过滤器滤料

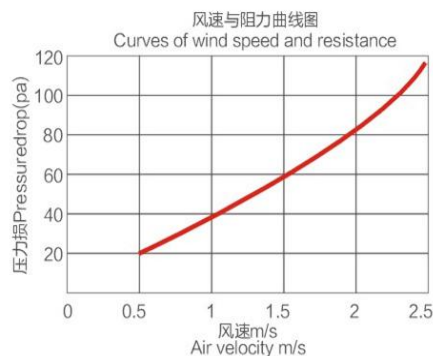

## 技术指标

过滤对象：  
≥5 μm 粗尘及异物

平均计重效率：  
≥90%  
(ASHRAE52.1-1992)

阻燃性能：  
达到日本空气洁净协会标准：  
JACA No.11A-2003 燃烧性试验的最高级别Class3

终阻力：  
250Pa(建议)

耐湿性(相对湿度)：  
≤100%RH

## 材质及特性

- 采用具有弹性和抗断性的特殊阻燃合成纤维聚酰胺(Aromatic polyamide)梳理后逐级加密铺网经热风熔合工艺制成
- 具有较好的抗腐蚀性、耐各种溶剂，耐酸碱，耐高温阻燃性能极佳，火烧不溶滴
- 抗化学性佳，耐酸碱腐蚀、耐湿性强，吸湿性低，使用寿命长

## 技术参数

型号	尺寸			耐温℃	额定风速(m/s)	初阻力(Pa)	平均过滤效率
	长度(m)	宽度(m)	厚度(mm)				
RF200	500	500	23	≤240	1	≤25	90%
	800	800	23				

# V型过滤纸

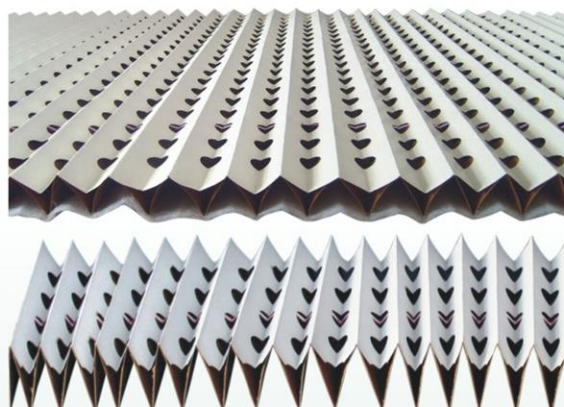
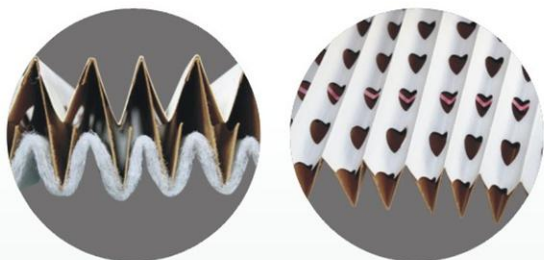

## 用途与用法

涂装行业喷漆废气排放净化过滤

- ① 各行业的喷漆作业领域，截获喷涂过程中的油漆粒子和粉尘粒子，减少空气污染，保持工作环境，减少对大气排放的污染
- ② 废气净化系统前级过滤
- ③ 可任意裁剪，可裁剪装框，可做成过滤器，可整盒使用

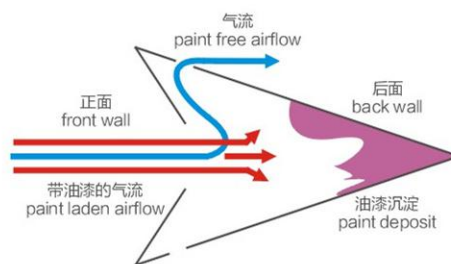

## 技术指标

褶皱干式过滤的承载口袋使它的过滤功能达到其它普通延伸性或玻璃纤维过滤纸的2-5倍

过滤对象：油漆粒子和粉尘粒子 | 拉伸折距：50mm | 阻燃等级：K1(DIN 53438) | 耐湿性(相对湿度)：≤80%RH

孔径：25mm | 孔距：20mm | 终阻力：150Pa(建议) | 耐温：≤100℃ | 瞬间耐温：≤120℃

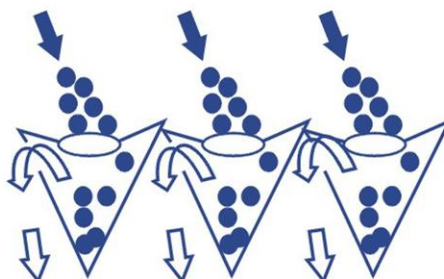

## 材质及特性

- 采用优质双层牛皮纸，强力胶粘合，经久耐用
- 设备投资少、无噪音、安装简单
- 漆雾颗粒、粉末回收处理简单，不会造成二次污染
- 可选用出风面加过滤棉的过滤纸，净化效果更佳
- 对空气的阻力弱，过滤效果达到最大，高容尘量
- 运行时间长、费用低；不需要频繁更换，通常可用240-500小时
- 平铺式(下吸风式)或直立式(侧吸风式)使用均可

## 技术参数

型号	尺寸			耐温℃	额定风速(m/s)	初阻力(Pa)	过滤级别(EN 779)
	长度(m)	宽度(m)	厚度(mm)				
V-60	10	0.75	60	≥ 85% 带棉 ≥ 98%	1	≤ 50 带棉 ≤ 70	12
		0.9					
		1					
		1.2					
V-65	10	1.25	65				

# 多层网格漆雾过滤纸



## 用途与用法

主要应用于家具，动力机械，港口机械，船舶设备，建筑机械，防锈涂装机械，汽车厂、自行车厂、家电、电子涂装、涂装工厂、喷漆房、烤漆房等表面喷涂行业。

## 原理及特性

- 利用气压对气流的影响原理，当喷漆房或者烤漆房的漆雾在气压的作用下，流向九层网格过滤纸时候，九层网格滤纸就会受到气压的影响，而顺其自然的被吹开，就像多层滤网阻碍漆雾的流动，从而有效的吸附了空气中的油漆和粉尘等。是干式喷漆室之必用过滤材料，其作用是在喷漆作业中截获散飞的漆雾，控制空气污染
- 过滤效率较高，防火阻燃，抗静电，具有阻力损失少，可避免二次污染，更换简单，工作场地干净，经济性能好的综合特点，其性能指标为进口的JISEITAI，KAISHALTD基本相等
- 适用于手工喷漆，静电喷涂，高压无气喷漆等一切生产器具，适用硝基漆，氨基漆，环氧树脂漆，丙烯酸树脂漆，防锈漆，醇酸船用保护底漆等多用漆种

## 技术参数

规格：宽1米\*长10米/卷，可以为客户制作其他规格：500\*500mm，600\*600mm，800\*800mm

型号	空气阻力	规格	层数	风速	过滤效率	特性
GF-666(褐色)	< 20mm水柱	500*500mm 600*600mm 800*800mm 1*10mm 1*2mm	5/6/7/8/9/10层 (底部可附棉)	0.6~1m/s	> 96%	不阻燃
GF-663(褐色)						
GF-664(褐色)						
GF-767(白色)						

备注：其它规格可根据需求定制

## 过滤器

Fresh purification  
产品系列

- > 初效过滤器
- > 中效过滤器
- > 高效过滤器

FRESH  
Air filter

空气过滤器是指空气过滤装置，一般有平板式过滤器，折叠式过滤器，袋式过滤器，组合式过滤器等形态，多用于洁净车间，洁净厂房，实验室及洁净手术室。

空气过滤器根据其工作过滤精度和过滤效率可分为初效过滤器，主要过滤 $\geq 5\mu\text{m}$ 的尘埃粒子；中效过滤器，主要过滤 $\geq 1\mu\text{m}$ 的尘埃粒子；高效过滤器，主要过滤 $\geq 0.3\mu\text{m}$ 的尘埃粒子。适用于常温，常湿，允许含有微量酸，碱有机溶剂的空气过滤，广泛应用于表面处理，涂装，光学，电子，空调，航天，航空，食品，制药，生物工程等领域。

本公司生产的过滤器初，中，高效全面覆盖，产品结构丰富，全面，是行业客户的最佳选择。

# 尼龙网初(粗)效过滤器

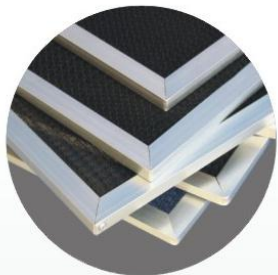

-  耐酸碱
-  可清洗性强
-  通风量大、阻力低
-  耐高温、防潮



## 用途与用法

粗尘及异物过滤，商用及工业用通风系统、空调系统的预过滤

- ① 洁净室新风空调系统，新风机组的预过滤，风口等与外界，空气接触的场合
- ② 中央空调系统的初级过滤，洁净室回风初级过滤
- ③ 空气净化设备进风口预过滤
- ④ 空调送风口均流过滤
- ⑤ 过滤系统中一级过滤

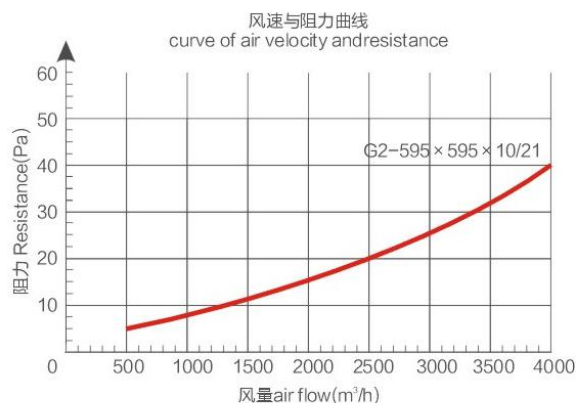

## 技术指标

过滤对象：  
≥10 μm 粗尘及异物

耐湿性(相对湿度)：  
≤100%RH

耐温度：  
≤100℃

瞬间耐温：  
≤120℃

## 材质及特性

- 滤料：以PP、PA、PE等单丝为材料织成的尼龙网
- 内支撑架：镀锌铁，不锈钢线
- 外框：铝合金框，不锈钢框，无纺布包边
- 通风量大，阻力低，可清洗重复使用，可长时间运行在潮湿环境
- 对一般的溶剂、弱酸和弱碱都有一定的抗腐蚀作用

## 技术参数

型号	尺寸			额定风速(m/s)	额定风量(m³/h)	初阻力(Pa)
	高H(mm)	宽W(mm)	厚T(mm)			
FRS-NL-7	595	595	7	2	2500	≤50
FRS-NL-10	595	595	10			
FRS-NL-15	595	595	15			
FRS-NL-21	595	595	21			
FRS-NL-25	595	595	25			
FRS-NL-46	595	595	46			

备注：其它规格可根据需求定制

# 金属网初(粗)效过滤器

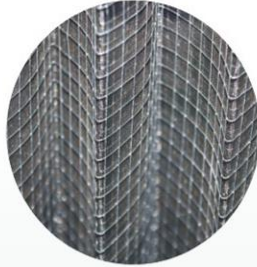

- 耐酸碱
- 初阻力低
- 可洗性好
- 结构坚固

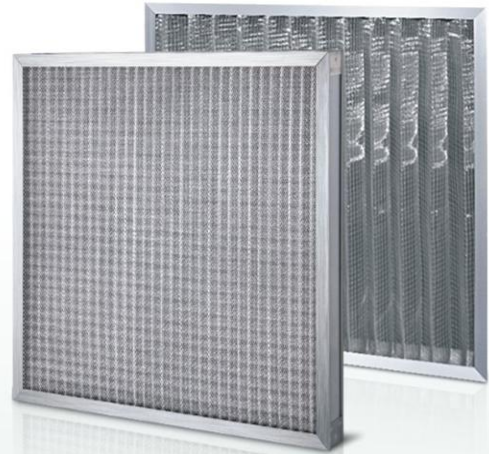

## 用途与用法

粗尘及异物过滤，商用及工业用通风系统、空调系统的预过滤

- ① 洁净室新风空调系统，新风机组的预过滤，风口等与外界，空气接触的场所
- ② 中央空调系统的初级过滤
- ③ 空气净化设备进风口预过滤
- ④ 过滤系统中一级过滤
- ⑤ 户外等恶劣环境的通风系统预过滤
- ⑥ 高防火要求和高温环境的通风系统预过滤

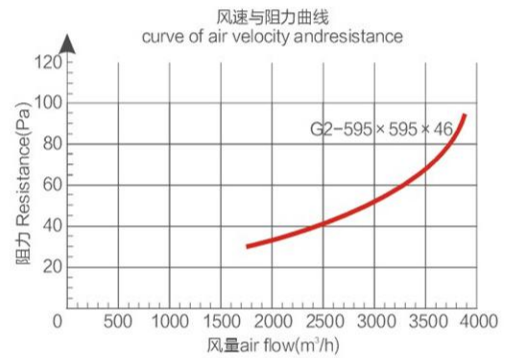

## 技术指标

过滤对象：  
≥ 10 μm 粗尘及异物

耐湿性(相对湿度)：  
≤ 100%RH

耐温度：  
≤ 300℃

瞬间耐温：  
≤ 350℃

## 材质及特性

· 滤料：多层次交叉纵横的波形铝网或不锈钢网组成

· 外框：镀锌铁框、铝合金框、不锈钢框

## 技术参数

型号	尺寸			额定风速(m/s)	额定风量(m³/h)	初阻力(Pa)
	高H(mm)	宽W(mm)	厚T(mm)			
FRS-JS-15	595	595	15	2	2500	≤ 50
FRS-JS-21	595	595	21			
FRS-JS-25	595	595	25			
FRS-JS-46	595	595	46			

备注：其它规格可根据需求定制

# 初(粗)效平板式过滤器

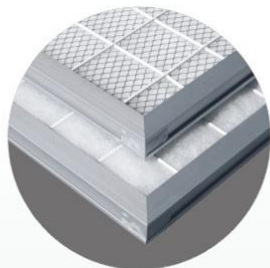

- 初阻力低
- 容尘量高
- 经济实用
- 可洗性好

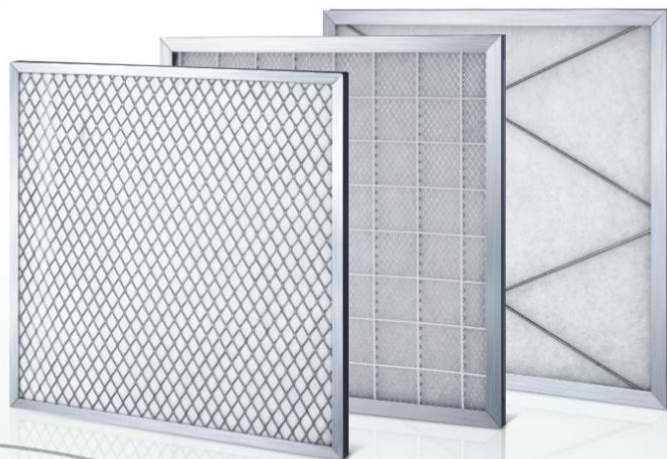

## 用途与用法

商用及工业用通风系统、空调系统的预过滤

- ① 洁净室新风空调系统，新风机组的预过滤，风口等与外界，空气接触的场所
- ② 中央空调系统的初级过滤
- ③ 空气净化设备进风口预过滤
- ④ 中效过滤器的前级过滤
- ⑤ 玻璃纤维材质的平板式过滤器多用于防火要求高和高温环境的通风过滤
- ⑥ 过滤系统中一级或二级过滤

风速与阻力曲线  
curve of air velocity and resistance

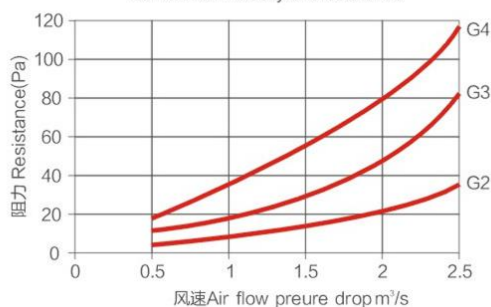

## 技术指标

<b>过滤级别:</b> G2、G3、G4(EN779)、 EU2、EU3、EU4(EUROVENT)	<b>过滤对象:</b> ≥5 μm粗尘及异物	<b>过滤效率:</b> 75%、85%、95% (ASHRAE52.1-1992)
<b>耐湿性(相对湿度):</b> ≤100%RH	<b>耐温度:</b> 聚酯纤维 ≤ 100℃, 玻璃纤维 ≤ 300℃	<b>瞬间耐温:</b> 聚酯纤维 ≤ 120℃, 玻璃纤维 ≤ 350℃



## 材质及特性

- 滤料: 聚酯纤维过滤棉、可清洗聚酯纤维过滤棉、玻璃纤维过滤棉
- 支撑网: 镀锌网、铝网、不锈钢网、喷塑网
- 外框: 镀锌铁框、铝合金框、不锈钢框
- 特点: 可选用可清洗滤料, 过滤器清洗后可重复使用; 可选用可拆卸结构, 外框和护网可重复使用

## 技术参数

型号	尺寸			额定风速(m/s)	额定风量(m³/h)	初阻力(Pa)
	高H(mm)	宽W(mm)	厚T(mm)			
FRS-PB-7	595	595	7	1	1200	≤50
FRS-PB-10	595	595	10			
FRS-PB-15	595	595	15			
FRS-PB-21	595	595	21			
FRS-PB-25	595	595	25			
FRS-PB-46	595	595	46			

备注: 其它规格可根据需求定制

# 初(粗)效折叠式过滤器



- 初阻力低
- 容尘量高
- 经济实用
- 过滤面积大



## 用途与用法

商用及工业用通风系统、空调系统的预过滤

- ① 洁净室新风空调系统，新风机组的预过滤，风口等与外界，空气接触的场所
- ② 中央空调系统的初级过滤
- ③ 空气净化设备进风口预过滤
- ④ 中效过滤器的前级过滤
- ⑤ 过滤系统中一级或二级过滤
- ⑥ 玻璃纤维材质的平板式过滤器多用于防火要求高和高温环境的通过滤

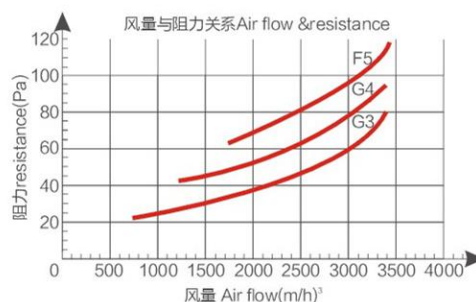

## 技术指标

### 过滤级别:

G2、G3、G4(EN779)、EU2、EU3、EU4(EUROVENT)

### 过滤对象:

≥5 μm 粗尘及异物

### 过滤效率:

75%、85%、95% (ASHRAE52.1-1992)

### 耐湿性(相对湿度):

≤100%RH

### 耐温度:

聚酯纤维 ≤100℃, 玻璃纤维、金属网 ≤300℃

### 瞬间耐温:

聚酯纤维 ≤120℃, 玻璃纤维、金属网 ≤350℃



## 材质及特性

· 滤料: 聚酯纤维过滤棉, 玻璃纤维过滤棉, 金属网

· 护网: 镀锌网、铝网、不锈钢网、喷塑网

· 外框: 铝合金框、镀锌铁框、不锈钢框、纸框

## 技术参数

型号	尺寸			折数	风量/初阻力	
	高H(mm)	宽W(mm)	厚T(mm)		(m³/h / Pa)	
FRS-ZDY-25	595	595	25	16	1700/20	3400/70
	290	595		8	850/20	1700/70
FRS-ZDY-46	595	595	46	16	1700/20	3400/70
	290	595		8	850/20	1700/70
FRS-ZDY-96	595	595	96	10	1700/20	3400/70
	290	595		5	850/20	1700/70

备注: 其它规格可根据需求定制

# 初(粗)效子母架折叠式过滤器

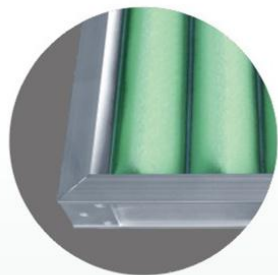

- 初阻力低
- 经济实用
- 容尘量高
- 可清洗



## 用途与用法

商用及工业用通风系统、空调系统的预过滤

- ① 洁净室新风空调系统，新风机组的预过滤，风口等与外界，空气接触的场所
- ② 中央空调系统的初级过滤
- ③ 空气净化设备进风口预过滤
- ④ 中效过滤器的前级过滤
- ⑤ 过滤系统中一级或二级过滤

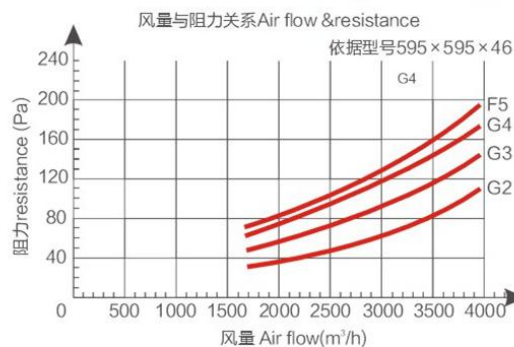

## 技术指标

过滤级别：  
G2、G3、G4(EN779)、EU2、EU3、EU4(EUROVENT)

过滤对象：  
≥5 μm粗尘及异物

过滤效率：  
75%、85%、95%(ASHRAE52.1-1992)

耐湿性(相对湿度)：  
≤100%RH

耐温度：  
≤100℃

瞬间耐温：  
≤120℃

## 材质及特性

- 滤料：聚酯纤维过滤棉、无纺布滤料
- 子母龙骨架：镀锌铁、烤漆铁、不锈钢
- 外框：铝合金框、镀锌铁框、不锈钢框
- 特点：结构稳固，经久耐用；可选用可清洗滤料，过滤器清洗后可重复使用；可选用可拆卸结构，外框和龙骨架可重复使用

## 技术参数

型号	尺寸			折数	风量/初阻力	
	高H(mm)	宽W(mm)	厚T(mm)		(m³/h / Pa)	
FRS-ZDK	595	595	46	11	1700/18	3400/68
	290	595	46	11	850/20	1700/70

备注：其它规格可根据需求定制

## 初(粗)效袋式过滤器

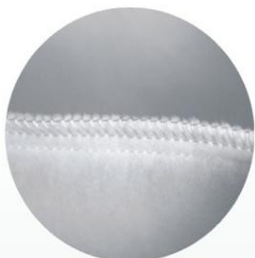

### 用途与用法

商用及工业用通风系统、空调系统的预过滤

- ① 洁净室新风空调系统，新风机组的预过滤，风口等与外界，空气接触的场所
- ② 中央空调系统的初级过滤
- ③ 空气净化设备进风口预过滤
- ④ 中效过滤器的前级过滤
- ⑤ 过滤系统中一级或二级过滤

风速与阻力曲线  
curve of air velocity and resistance

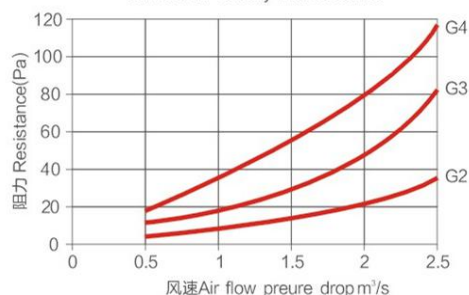

### 技术指标

**过滤级别:**  
G2、G3、G4、(EN779)、EU2、EU3、EU4(EUROVENT)

**过滤对象:**  
≥ 5 μm 粗尘及异物

**过滤效率:**  
75%、85%、95%(ASHRAE52.1-1992)

**耐湿性(相对湿度):**  
≤ 100%RH

**耐温度:**  
≤ 100°C

**瞬间耐温:**  
≤ 120°C

### 材质及特性

- 滤料: 聚酯纤维滤料, 无纺布滤料
- 外框: 镀锌铁框、铝合金框、不锈钢框、塑料框
- 特点: 多袋式设计、通风量大; 可选用可清洗滤料, 过滤器清洗后可重复使用; 可选用无框式设计, 外框和支撑架可重复使用

### 技术参数

型号	尺寸			袋数	风量/初阻力	
	高H(mm)	宽W(mm)	袋深D(mm)		(m³/h / Pa)	
FRS-CXD	592	592	600	6	3400/40	4200/60
	287	592	600	3	1700/40	2100/60

备注: 其它规格可根据需求定制

# 无纺布中效袋式过滤器



- 透气性好
- 容尘量高
- 过滤效率高
- 使用寿命长



## 用途与用法

商用及工业用通风系统，空调系统的主过滤

- ① 洁净室新风空调系统，新风机组的中段过滤
- ② 中央空调系统的二级或未级过滤
- ③ 空气净化设备主过滤
- ④ 高效过滤器的前级过滤

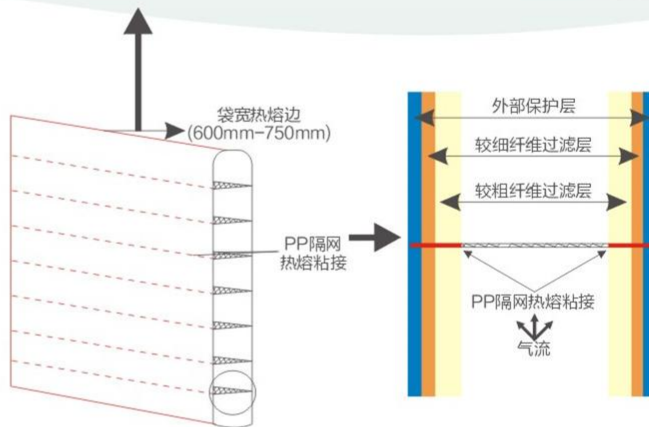

## 技术指标

<b>过滤级别:</b> F5、F6、F7、F8、F9(EN779)	<b>过滤对象:</b> ≥ 1 μm 粒子	<b>耐温度:</b> ≤ 100 °C
<b>过滤效率:</b> 35%、45%、65%、85%、95%(ASHRAE52.1-1992)	<b>耐湿性(相对湿度):</b> ≤ 100%RH	<b>瞬间耐温:</b> ≤ 120 °C

## 材质及特性

- 滤料：多层无纺布滤料
- 外框：镀锌铁框、铝合金框、不锈钢框、塑料框
- 特点：多袋式设计、通风量大；超声波高温熔合，气密性更好；可选用无框式设计，外框和支撑架可重复使用

效率	材料色	用途
95%	黄色	精密电子工业、国防工厂、无菌室、无菌厂房
85%	粉红色	石化工业、塑料工业、制药厂、食品厂、涂装厂、电子厂、医院、实验室
65%	绿色	喷漆车室、学校、电脑房
45%	橘红色	商业大楼、戏院、车站、航空站
35%	白色	中效过滤器之前置过滤器

## 技术参数

型号	尺寸			袋数	风量/初阻力	
	高H(mm)	宽W(mm)	袋深D(mm)		(m <sup>3</sup> /h / Pa)	
FRS-ZXDW	592	592	600	6	3400/40	4200/60
	287	592	600	3	1700/40	2100/60

备注：其它规格可根据需求定制

## F5中效袋式过滤器

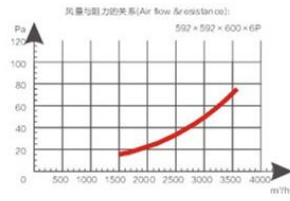

型号	尺寸(mm)				额定风量/初阻力(m³/h&Pa)			过滤面积	EN779	滤料色
	宽(mm)	高(mm)	深度(mm)	袋数	2550/45	3400/55	4250/75			
35%	592	592	600	6	2550/45	3400/55	4250/75	4.4	F5	白色
	290	592	600	3	1250/45	1700/55	2100/75	2.2	F5	
	592	592	600	8	2550/40	3400/50	4250/70	5.6	F5	
	290	592	600	4	1250/50	1700/50	2100/75	2.8	F5	

## F6中效袋式过滤器

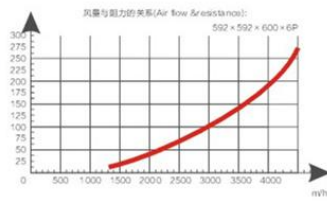

型号	尺寸(mm)				额定风量/初阻力(m³/h&Pa)			过滤面积	EN779	滤料色
	宽(mm)	高(mm)	深度(mm)	袋数	2550/50	3400/60	4250/80			
45%	592	592	600	6	2550/50	3400/60	4250/80	4.4	F6	橘红色
	290	592	600	3	1250/50	1700/60	2100/80	2.2	F6	
	592	592	600	8	2550/45	3400/55	4250/75	5.6	F6	
	290	592	600	4	1250/45	1700/55	2100/75	2.8	F6	

## F7中效袋式过滤器

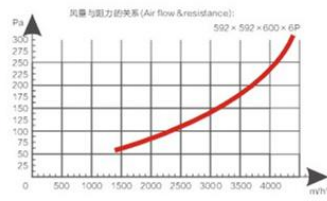

型号	尺寸(mm)				额定风量/初阻力(m³/h&Pa)			过滤面积	EN779	滤料色
	宽(mm)	高(mm)	深度(mm)	袋数	2550/58	3400/70	4250/105			
65%	592	592	600	6	2550/58	3400/70	4250/105	4.4	F7	绿色
	290	592	600	3	1250/58	1700/70	2100/105	2.2	F7	
	592	592	600	8	2550/52	3400/62	4250/95	5.6	F7	
	290	592	600	4	1250/52	1700/60	2100/95	2.8	F7	

## F8中效袋式过滤器

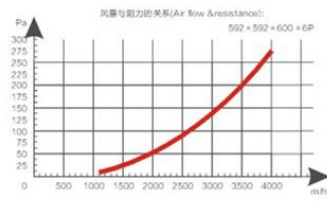

型号	尺寸(mm)				额定风量/初阻力(m³/h&Pa)			过滤面积	EN779	滤料色
	宽(mm)	高(mm)	深度(mm)	袋数	2550/67	3400/90	4250/115			
85%	592	592	600	6	2550/67 <td>3400/90 <td>4250/115</td> <td>4.4</td> <td>F8</td> <td rowspan="4">粉红色</td> </td>	3400/90 <td>4250/115</td> <td>4.4</td> <td>F8</td> <td rowspan="4">粉红色</td>	4250/115	4.4	F8	粉红色
	290	592	600	3	1250/67 <td>1700/90 <td>2100/115</td> <td>2.2</td> <td>F8</td> </td>	1700/90 <td>2100/115</td> <td>2.2</td> <td>F8</td>	2100/115	2.2	F8	
	592	592	600	8	2550/60 <td>3400/80 <td>4250/100</td> <td>5.6</td> <td>F8</td> </td>	3400/80 <td>4250/100</td> <td>5.6</td> <td>F8</td>	4250/100	5.6	F8	
	290	592	600	4	1250/60 <td>1700/80 <td>2100/100</td> <td>2.8</td> <td>F8</td> </td>	1700/80 <td>2100/100</td> <td>2.8</td> <td>F8</td>	2100/100	2.8	F8	

## F9中效袋式过滤器

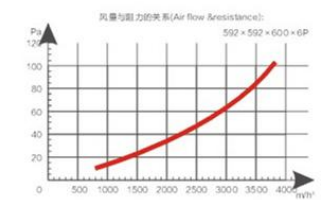

型号	尺寸(mm)				额定风量/初阻力(m³/h&Pa)			过滤面积	EN779	滤料色
	宽(mm)	高(mm)	深度(mm)	袋数	2550/75	3600/126	5000/216			
95%	592	592	600	6	2550/75	3600/126	5000/216	5.0	F9	黄色
	290	592	600	3	1250/75	1800/127	2500/216	2.5	F9	
	592	592	600	8	2550/65	3400/50	4250/115	6.0	F9	
	290	592	600	4	1250/65	1700/50	2100/115	3.1	F9	

# 合成纤维中效袋式过滤器

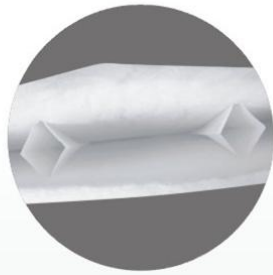

## 用途与用法

商用及工业用通风系统、空调系统的中置或末端过滤

- ① 洁净室新风空调系统，新风机组的中段过滤
- ② 中央空调系统的二级或未级过滤
- ③ 空气净化设备主过滤
- ④ 高效过滤器的前级过滤

风量与阻力关系  
Air flow & resistance

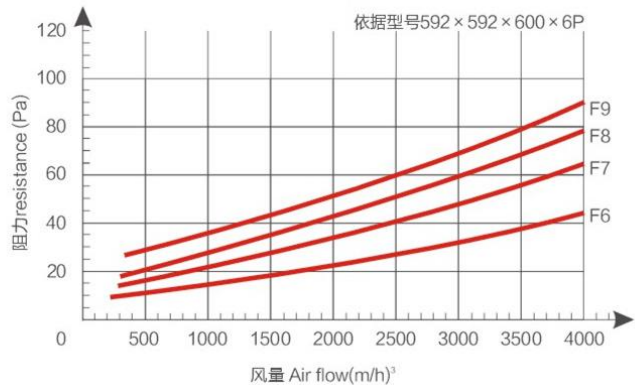

## 技术指标

过滤级别：  
F5、F6、F7(EN779)

过滤对象：  
≥ 1 μm 粒子

过滤效率：  
45%、65%、85%  
(ASHRAE52.1-1992)

耐湿性(相对湿度)：  
≤ 100%RH

耐温度：  
≤ 100℃

瞬间耐温：  
≤ 120℃

## 材质及特性

- 滤料：采用具有弹性和抗断性的超细聚酯纤维(PET)滤料，从进风面到出风面逐级加密，出风面温烫光处理。
- 外框：镀锌铁框、铝合金框、不锈钢框、塑料框
- 特点：多袋式设计、通风量大、容尘量大；采用无缝高温熔合技术，具有良好的气密性和结合强度；可选用无框式设计，外框和支撑架可重复使用

## 技术参数

型号	尺寸			袋数	风量/初阻力	
	高H(mm)	宽W(mm)	袋深D(mm)		(m <sup>3</sup> /h / Pa)	
FRS-ZXDW	592	592	600	6	3400/40	4200/60
	287	592	600	3	1700/40	2100/60

备注：其它规格可根据需求定制

# FB板式中效过滤器

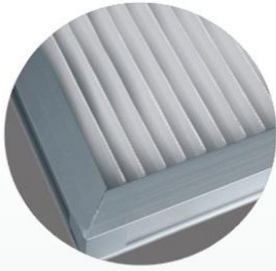

## 用途与用法

商用及工业用通风系统、空调系统的中级或末端过滤

- ① 洁净室新风空调系统，无尘车间送风口末级过滤
- ② 多用于表面处理，涂装，化工，化妆品，生物制药，医院，汽车工业等多个领域

## 技术指标

过滤级别：  
F5、F6、F7、F8(EN779)

过滤对象：  
≥1 μm

耐湿性(相对湿度)：  
≤100%RH

耐温度：  
≤100℃

瞬间耐温：  
≤120℃

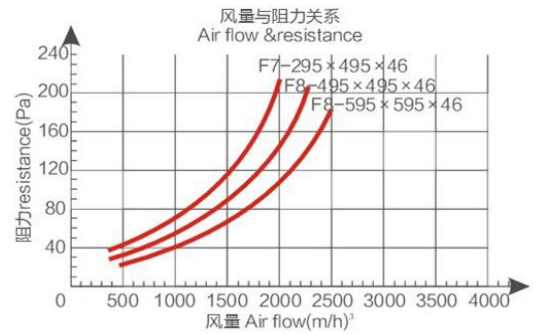

## 材质及特性

· 滤料：高强度PET滤纸

· 外框：铝合金框、镀锌铁框、不锈钢框

· 密封胶：双组份AB胶

· 密封条：发泡EVA

· 特点：结构坚固，可重复清洁使用

## 技术参数

型号	过滤级别	尺寸			初阻力	终阻力	额定风量 (m³/h)	过滤效率 (%)
		高H(mm)	高H(mm)	深D(mm)				
FRS-MBF05	F5/EU5	595	595	46	≤90	≤360	3300 2300 1600	45
		595	495	46				
		295	595	46				
FRS-MBF06	F6/EU6	595	595	46	≤105	≤420	3600 2400 1800	65
		495	495	46				
		295	595	46				
FRS-MBF07	F7/EU7	595	595	46	≤120	≤480	3300 2300 1600	85
		495	495	46				
		295	595	46				
FRS-MBF08	F8/EU8	595	595	46	≤140	≤560	2500 1700 1200	95
		495	495	46				
		295	595	46				

备注：其它规格可根据需求定制

# 无隔板高效过滤器(HEPA)、超高效过滤器(ULPA)



- 效率高(主要捕集0.3 μm)
- 厚度薄(最低厚度25MM)
- 阻力低
- 重量轻

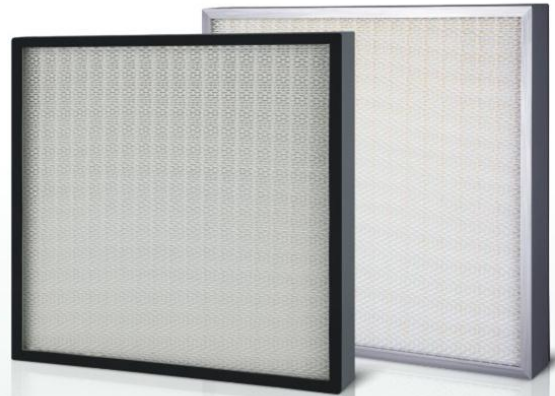

## 用途与用法

商用及工业用通风系统、空调系统的末端过滤

- ① 洁净室新风空调系统，无尘车间送风口末级过滤
- ② FFU等空气净化设备送风主过滤
- ③ 广泛应用于电子，光学，半导体，表面处理，涂装，化工，生物制药，医院，汽车工业等多个领域
- ④ 商用及家用空气净化器末级过滤

## 技术指标

过滤级别:

H10、H11、H12、H13、H14、U15、U16、U17(EN779)

过滤效率:

99%、99.9%、99.99%、99.999%、99.9999%、99.99999%(ASHRAE52.1-1992)

耐温度:

≤80℃

过滤对象:

≥0.5 μm、≥0.3 μm、≥0.1 μm

耐湿性(相对湿度):

≤100%RH

瞬间耐温:

≤100℃

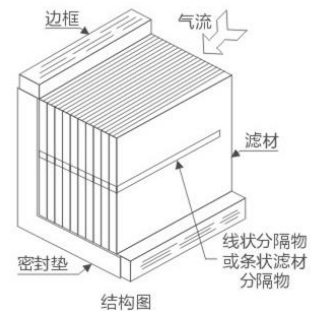
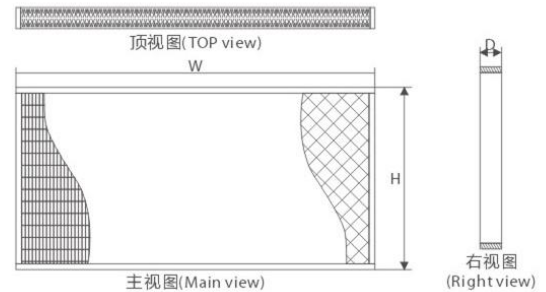
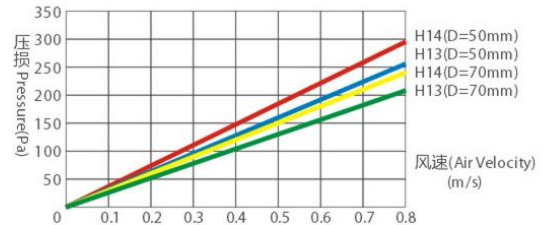

## 材质及特性

- 滤料: 超细玻璃纤维滤纸, 人造纤维滤纸
- 分隔物: 热熔胶
- 护网: 菱形金属烤漆网
- 特点: 体积小, 过滤面积大, 低阻高效
- 密封胶: 双组份AB胶
- 密封条: 发泡EVA
- 外框: 铝合金框、镀锌铁框、不锈钢框、塑料框、纸框

## 技术参数

尺寸			额定风量(m <sup>3</sup> /h)	不同风速的初阻力 (Pa)			过滤效率%
宽W(mm)	高H(mm)	厚D(mm)		0.25m/s	0.5m/s	0.75m/s	
305	305	69	250	≤120	≤220	≤240	99% 99.9% 99.99% 99.999% 99.9999% 99.99999%
305	610	69	500				
610	610	69	1000				
915	610	69	1500				
1170	570	69	1800				

备注: 其它规格可根据需求定制, 常用厚度有35mm, 50mm, 80mm, 96mm

# 液槽式无隔板高效过滤器(HEPA)、超高效过滤器(ULPA)

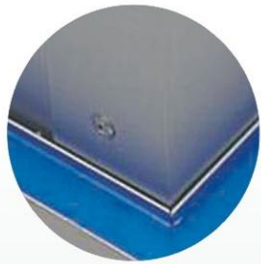

## 用途与用法

商用及工业用通风系统、空调系统的末端过滤

- ① 洁净室新风空调系统，无尘车间送风口末级过滤
- ② 多用于制药、医院、食品卫生、生物制品，保健品等洁净室末端过滤

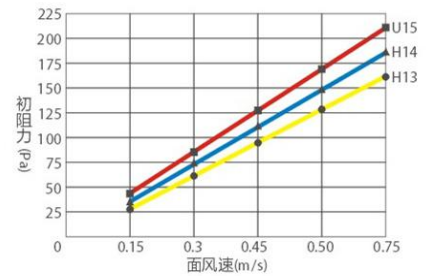

## 技术指标

<b>过滤级别:</b> H13、H14、U15、U16、U17(EN779)	<b>过滤对象:</b> ≥0.5 μm、≥0.3 μm、≥0.1 μm
<b>过滤效率:</b> 99%、99.9%、99.99%、99.999%、99.9999%、99.99999%(ASHRAE52.1-1992)	<b>耐湿性(相对湿度):</b> ≤100%RH
<b>耐温度:</b> ≤80℃	<b>瞬间耐温:</b> ≤100℃

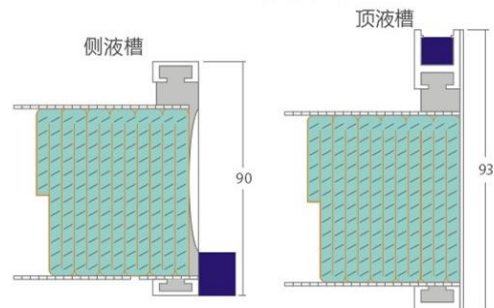

## 材质及特性

- 滤料: 超细玻璃纤维滤纸, 人造纤维滤纸
- 护网: 菱形金属烤漆网
- 液槽密封胶: 持久性果冻胶
- 特点: 体积小, 过滤面积大, 低阻高效, 安装方便, 密封可靠持久
- 分隔物: 热熔胶
- 外框: 铝合金框
- 密封胶: 双组份AB胶

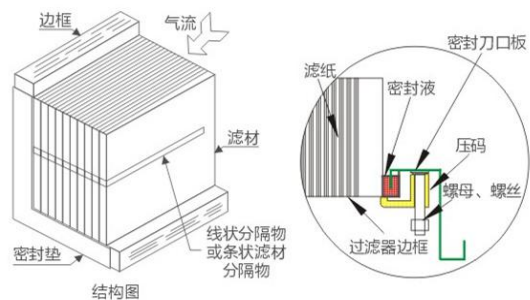

## 技术参数

尺寸			额定风量(m <sup>3</sup> /h)	不同风速的初阻力 (Pa)			过滤效率%
宽W(mm)	高H(mm)	厚D(mm)		0.25m/s	0.5m/s	0.75m/s	
450	450	90/93	500	≤120	≤220	≤240	99.99% 99.999% 99.9999% 99.99999%
610	610	90/93	1000				
915	610	90/93	1500				
1220	610	90/93	2000				

备注: 其它规格可根据需求定制, 90mm厚为侧液槽, 93mm厚为顶液槽

# 有隔板高效过滤器



- 阻力低
- 容尘量高
- 风速均匀性好
- 效率高(主要捕集0.3 μm、0.5 μm以上的微粒)



## 用途与用法

商用及工业用通风系统、空调系统的末端过滤

- ① 洁净室新风空调系统，无尘车间送风口末级过滤
- ② 高效送风口等净化设备内的主过滤
- ③ 广泛应用于电子，光学，半导体，表面处理，涂装，化工，生物制药，医院，汽车工业等多个领域

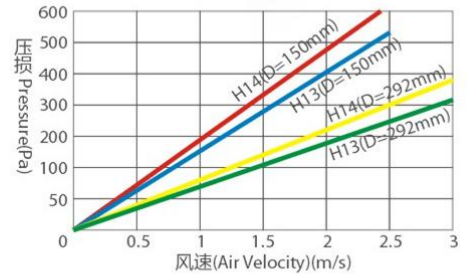

## 技术指标

**过滤级别:**  
H10、H11、H12、  
H13、H14(EN779)

**耐湿性(相对湿度):**  
≤ 100%RH

**过滤对象:**  
≥ 0.5 μm、≥ 0.3 μm

**耐温度:**  
≤ 80°C

**过滤效率:**  
99%、99.9%、99.99%、  
99.999%(ASHRAE52.1-1992)

**瞬间耐温:**  
≤ 100°C

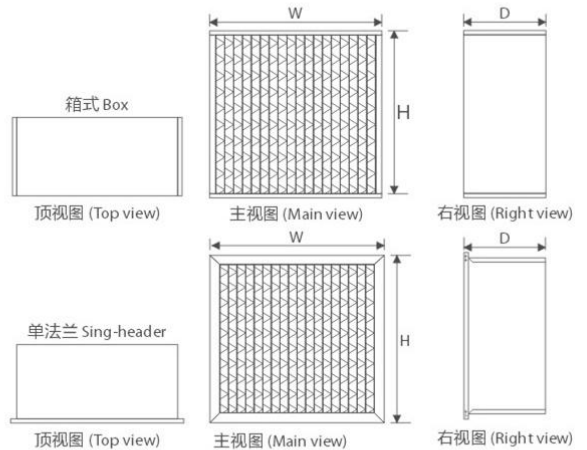
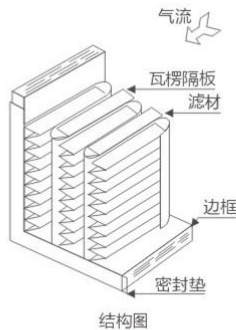

## 材质及特性

- 滤料: 超细玻璃纤维滤纸, 人造纤维滤纸
- 密封胶: 双组份AB胶
- 分隔物: 双胶纸瓦楞, 铝箔瓦楞
- 外框: 铝合金框、镀锌铁框、不锈钢框、塑料框、木框
- 密封条: 发泡EVA

## 技术参数

尺寸			额定风量(m <sup>3</sup> /h)	不同风速的初阻力 (Pa)			过滤效率%
宽W(mm)	高H(mm)	厚D(mm)		0.25m/s	0.5m/s	0.75m/s	
320	320	220	400	≤ 120	≤ 220	≤ 240	99% 99.9% 99.99% 99.999%
484	484	220	1000				
610	610	150	1000				
630	630	220	1500				
610	610	292	2000				

备注: 其它规格可根据需求定制

# 耐高温高效过滤器

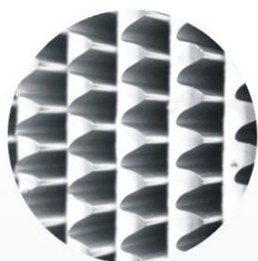

- 效率高
- 阻力小
- 容尘量大
- 耐高温、250-450℃  
环境下长期使用



## 用途与用法

商用及工业用通风系统的末端过滤

- ① 洁净室新风空调系统，无尘车间送风口末端过滤
- ② 高防火要求和高温环境的通风系统末端过滤
- ③ 广泛应用于电子，光学，半导体，表面处理，涂装，化工，生物制药，医院，汽车工业等多个领域

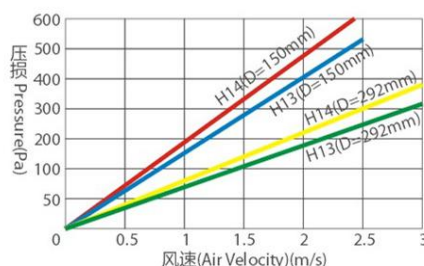

## 技术指标

过滤级别:

H10、H11、H12、  
H13、H14(EN779)

过滤对象:

≥0.5 μm、≥0.3 μm

耐湿性(相对湿度):

≤100%RH

耐温度:

≤250℃、≤350℃、  
≤450℃

过滤效率:

99%、99.9%、99.99%、  
99.999%(ASHRAE52.1-1992)

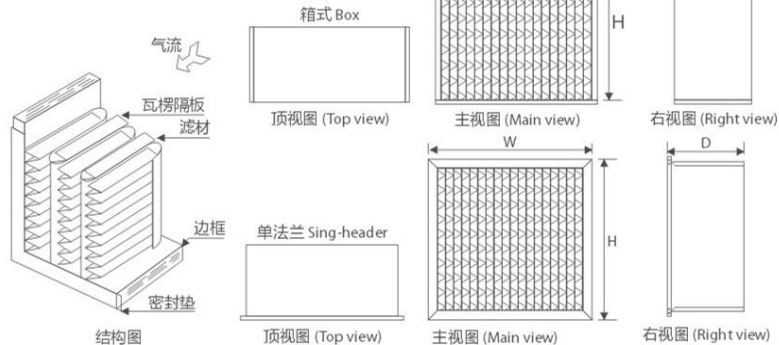

## 材质及特性

- 滤料: 耐高温超细玻璃纤维滤纸
- 分隔物: 铝箔瓦楞
- 密封胶: 耐高温密封胶
- 外框: 铝合金框、镀锌铁框、不锈钢框
- 密封条: 耐高温密封条

## 技术参数

尺寸			额定风量(m <sup>3</sup> /h)	不同风速的初阻力 (Pa)			过滤效率%
宽W(mm)	高H(mm)	厚D(mm)		0.25m/s	0.5m/s	0.75m/s	
320	320	220	400	≤120	≤220	≤240	99% 99.9% 99.99% 99.999%
484	484	220	1000				
610	610	150	1000				
630	630	220	1500				
610	610	292	2000				

备注: 其它规格可根据需求定制

# V型组合式过滤器



- 风量大
- 阻力小
- 扩展型过滤面积
- 每台均经过扫描测漏
- 带安装法兰框，可与常用袋式过滤器互换



## 用途与用法

商用及工业用通风系统、空调系统的中级或末端过滤

- ① 洁净室新风空调系统，无尘车间送风中级或末级过滤
- ② 大风量需求，安装空间紧张的通风系统过滤
- ③ 广泛应用于电子，光学，半导体，表面处理，涂装，化工，生物制药，医院，汽车工业等多个领域

## 技术指标

过滤级别：

F6、F7、F8、F9、H10、H11、H12、H13、H14(EN779)

耐湿性(相对湿度):  
≤ 100%RH

过滤对象：

≥0.5 μm、≥0.3 μm

耐温度：  
≤ 80℃

过滤效率：

65%、75%、85%、95%、99%、99.9%、99.99%、99.999%、99.999%(ASHRAE52.1-1992)

瞬间耐温：  
≤ 100℃

## 材质及特性

- 滤料：超细玻璃纤维滤纸，人造纤维滤纸
- 密封胶：双组份AB胶
- 外框：塑料框，铝合金框、镀锌铁框，不锈钢框
- 特点：低阻高效，通风量大，安装方便，可与常用袋式过滤器互换;从工艺和外形分为塑框FV单法兰组合式，金属框FV单法兰组合式，金属框HV箱型组合式
- 分隔物：热熔胶
- 密封条：发泡EVA

## 技术参数

类型	尺寸			滤材面积m <sup>2</sup>	额定风量(m <sup>3</sup> /h)	过滤等级 En779	过滤效率%
	宽W(mm)	高H(mm)	厚D(mm)				
FV单法兰	592	287	292	10.40	1700	F6~F9 H10~H14	65%~95% 99%~99.999%
	592	592	292	20.81	3400		
HV箱式	305	610	292	8.06	1700	F6~F9 H10~H14	65%~95% 99%~99.999%
	610	610	292	18.26	3400		

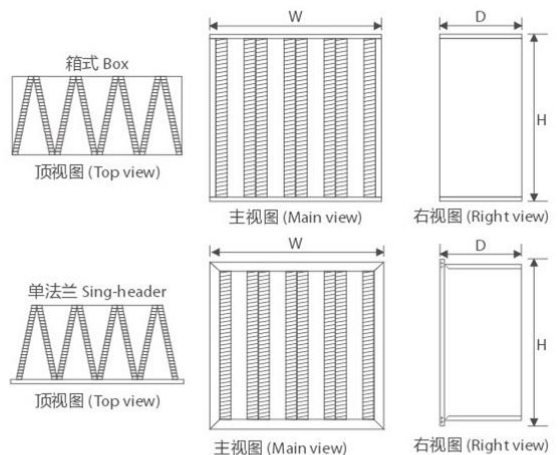
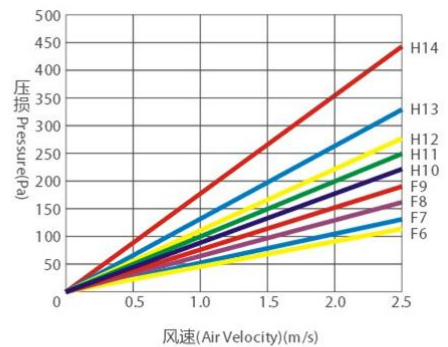

## 活性炭

## Fresh purification 产品系列

- > 活性炭过滤棉
- > 活性炭海绵
- > 活性炭颗粒海绵
- > 活性炭无纺布
- > 夹炭无纺布
- > 活性炭纤维毡
- > 光触媒、冷触媒过滤网
- > 活性炭平板式过滤器
- > 活性炭折叠式过滤器
- > V型组合式活性炭过滤器
- > 活性炭袋式过滤器
- > 颗粒活性炭过滤器
- > 蜂窝活性炭
- > 煤质活性炭
- > 椰壳活性炭
- > 化学过滤器

活性炭是一种具有丰富孔隙结构和巨大比表面积的碳质吸附材料，它具有吸附能力强、化学稳定性好、力学强度高，多应用于工业、农业、国防、交通、医药卫生、环境保护等领域。其需求量随着社会发展和人民生活水平提高，呈逐年上升的趋势，尤其是近年来随着环境保护要求的日益提高，使得国内外活性炭的需求量越来越大，逐年增长。

活性炭是一种主要由含碳材料制成的外观呈黑色，内部孔隙结构发达、比表面积大、吸附能力强的一类微晶质碳素材料。活性炭材料中有大量肉眼看不见的微孔，丰富的微孔可以更好的吸附各类可吸附物质，活性炭广泛应用于几乎所有的国民经济部门和人们的日常生活中。

# 活性炭过滤棉



## 用途与用法

适用于各种通风设备、空调设备、除尘设备、排风系统中的除尘和废气净化

- ① 空调及空气通风系统除尘除臭过滤
- ② 各类有机废气排放过滤
- ③ 甲醛、甲苯等有害气体净化吸附
- ④ 家用、商用、涂装、工业等废气排放净化
- ⑤ 切片使用、切片装框使用、整卷使用

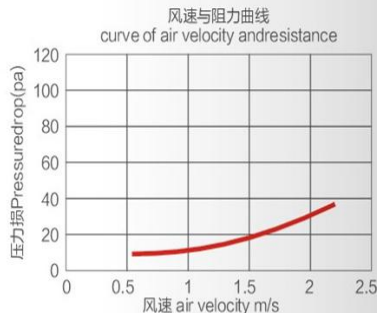

## 技术指标

吸附对象：  
≥各类有机气体

阻燃等级：  
F1(DIN 53438)、  
B1(GB/T 17591-2006)

终阻力：  
200Pa(建议)

耐湿性(相对湿度)：  
≤80%RH

耐温度：  
≤100℃

瞬间耐温：  
≤120℃

## 材质及特性

- 纤维状活性炭滤棉是以优质粉状活性炭为吸附材料，将其附着在空气过滤无纺布纤维基材之上制成
- 具有良好的吸附性和集尘效果，成型性好(任意裁剪、折叠)、强度高、气流阻力较小
- 对一般的溶剂、弱酸和弱碱都有一定的抗腐蚀作用

## 技术参数

型号	尺寸			含炭量%	苯吸附%	最佳吸附风速m/s
	长度L(m)	宽度W(m)	厚度T(mm)			
FRS-ACM05	20/50	1/1.3/2	5±1	≥45%	≥22%	< 0.5
FRS-ACM10	20	1/1.3/2	10±2			

备注：其它规格可根据需求定制

# 活性炭海绵



## 用途与用法

适用于各种通风设备、净化设备、排风系统中的废气净化

- ① 空调及空气通风系统除尘除臭过滤
- ② 各类有机废气排放过滤
- ③ 甲醛、甲苯等有害气体净化吸附
- ④ 切片使用、切片装框使用、整片使用
- ⑤ 家用、商用空气净化机用，油烟净化，涂装，工业等废气排放净化

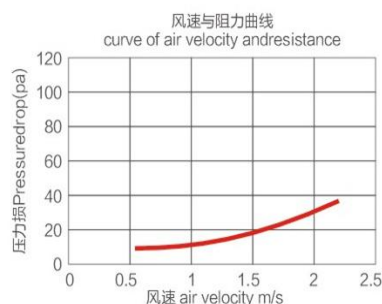

## 技术指标

吸附对象: ≥ 各类有机气体	阻燃等级: B1、B2 (GB/T 17591-2006)	孔径范围: 15~60PPI	终阻力: 200Pa(建议)	耐湿性(相对湿度): ≤ 80%RH	耐温度: ≤ 100℃	瞬间耐温: ≤ 120℃
-------------------	-------------------------------------	-------------------	-------------------	-----------------------	----------------	-----------------

## 材质及特性

- 纤维状活性炭滤棉是以优质粉状活性炭为吸附材料，将其附着在空气过滤无纺纤维基材之上制成
- 具有良好的吸附性和集尘效果，成型性好(任意裁剪、折叠)、强度高、气流阻力较小
- 对一般的溶剂、弱酸和弱碱都有一定的抗腐蚀作用

## 技术参数

型号	尺寸			含炭量%	苯吸附%	最佳吸附风速m/s
	长度L(m)	宽度W(m)	厚度T(mm)			
FRS-ACHM	2	1	3~200	≥ 50%	≥ 25%	< 0.5

备注：其它规格可根据需求定制

# 活性炭颗粒海绵

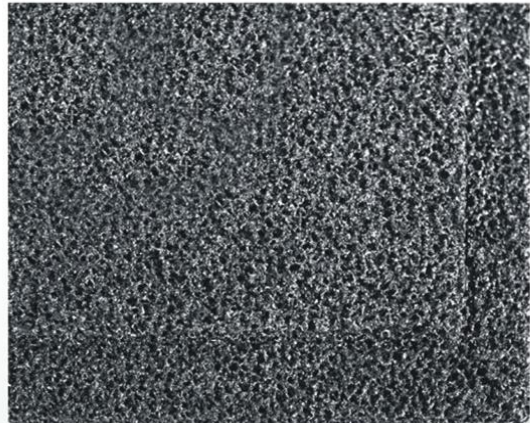

## 用途与用法

适用于各种通风设备、净化设备、排风系统中的废气净化

- ① 空调及空气通风系统除尘除臭过滤
- ② 各类有机废气排放过滤
- ③ 甲醛，甲苯等有害气体净化吸附
- ④ 家用，商用，涂装，工业等废气排放净化
- ⑤ 切片使用、切片装框使用、整卷使用

## 技术指标

吸附对象： ≥各类有机气体	阻燃等级： B1、B2 (GB/T 17591-2006)	孔径范围： 15~60PPI	终阻力： 200Pa(建议)	耐湿性(相对湿度)： ≤80%RH	耐温度： ≤100℃	瞬间耐温： ≤120℃
------------------	-------------------------------------	-------------------	-------------------	----------------------	---------------	----------------

## 材质及特性

- 活性炭颗粒海绵是以优质粉状微粒活性炭为吸附材料，将其附着在海绵状发泡基材之上制成
- 含炭量高，具有良好的吸附性，成型性好(任意裁剪)、孔径可选范围大，气流阻力较小
- 对一般的溶剂、弱酸和弱碱都有一定的抗腐蚀作用

## 技术参数

型号	尺寸			含炭量%	苯吸附%	最佳吸附风速m/s
	长度L(m)	宽度W(m)	厚度T(mm)			
FRS-ACKM	2	1	3~200	≥50%	≥28%	< 0.5

备注：其它规格可根据需求定制

## 活性炭无纺布

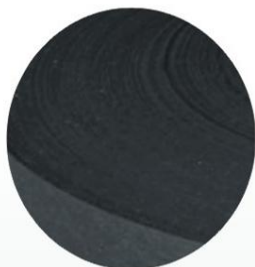

### 用途与用法

常用于空气滤网、口罩、鞋材、收纳盒、箱包制作

- ① 空调及空气通风系统除尘除臭过滤
- ② 甲醛, 甲苯等有害气体净化吸附
- ③ 家用, 商用空气净化机, 空调系统净化
- ④ 切片使用、整卷使用

### 技术指标

吸附对象:  
≥各类有机气体

阻燃等级:  
B1(GB/T 17591-2006)

耐湿性(相对湿度):  
≤80%RH

耐温度:  
≤100℃

瞬间耐温:  
≤120℃

### 材质及特性

- 活性炭无纺布是以优质椰壳活性炭粉末为吸附材料, 将其附着在超细纤维无纺布基材之上制成
- 透气性好, 吸附效果好, 成型性好(任意裁剪, 折叠)、气流阻力较小
- 对一般的溶剂、弱酸和弱碱都有一定的抗腐蚀作用

### 技术参数

型号	尺寸			含炭量%	苯吸附%	克重范围g/m <sup>2</sup>
	长度L(m)	宽度W(m)	厚度T(mm)			
FRS-ACWB	1000	1/1.6	0.2~1	≥40%	≥25%	30~200

备注: 其它规格可根据需求定制

# 夹炭无纺布

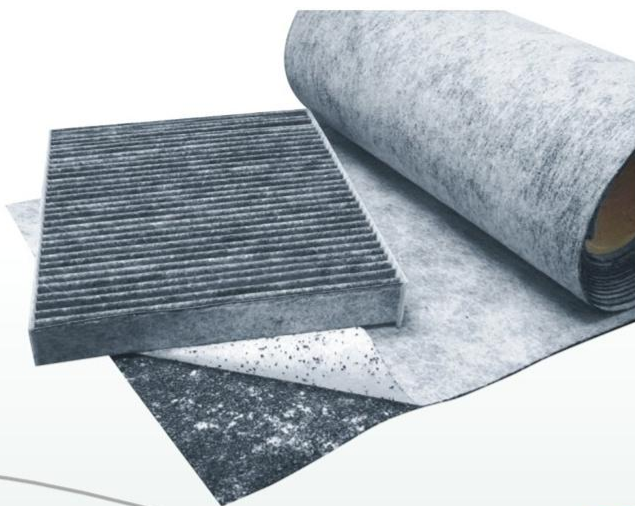
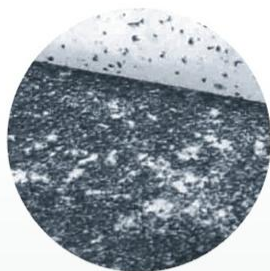

## 用途与用法

常用于空气滤网、口罩、鞋材、收纳盒、箱包制作

- ① 空调及空气通风系统除尘除臭过滤
- ② 甲醛，甲苯等有害气体净化吸附
- ③ 家用，商用空气净化器，空调系统净化
- ④ 汽车空调格材料
- ⑤ 切片使用、切片打折装框使用、整卷使用

## 技术指标

吸附对象：  
≥各类有机气体

阻燃等级：  
B1(GB/T 17591-2006)

耐湿性(相对湿度)：  
≤80%RH

耐温度：  
≤100℃

瞬间耐温：  
≤120℃

## 材质及特性

- 夹炭无纺布是以优质椰壳活性炭粉末为吸附材料，将其附着在两层无纺布或长纤维基材之间制成
- 含炭量高，吸附效果好，透气性好，气流阻力较小成型性好(任意裁剪，折叠)
- 对一般的溶剂、弱酸和弱碱都有一定的抗腐蚀作用

## 技术参数

型号	尺寸			含炭量%	吸附率%	克重范围g/m <sup>2</sup>
	长度L(m)	宽度W(m)	厚度T(mm)			
FRS-ACJT	100	1/1.5	0.5~1.5	≥10%~80%	≥25%	60~650

备注：其它规格可根据需求定制

## 活性炭纤维毡

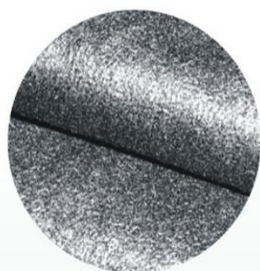

### 用途与用法

主要应用于有机溶剂回收、空气净化、污水处理、医疗保健、防护服、电子及能源领域及耐腐蚀和耐高温场

- |   |                                     |
|---|-------------------------------------|
| ① 空调及空气通风系统除尘除臭过滤   | ② 甲醛, 甲苯等有害气体净化吸附                   |
| ③ 家用, 商用空气净化机, 空调系统净化   | ④ 空气净化: 能吸附过滤空气中的有机物及恶气、烟气、毒气、致癌物质等 |
| ⑤ 溶剂回收: 对苯类、酮类、醇类、石油类的吸附回收  | ⑥ 防护: 防护口罩、防毒衣、香烟过滤咀的制造等            |
| ⑦ 航空航天: 用于飞机、航母上的碳纤维增强材料  | ⑧ 切片使用、切片打折装框使用、整卷使用                |
| ⑨ 化学: 贵金属提炼或回收, 吸附放射性物质, 作惰性气体载体, 气相色谱的固定相                        |                                     |
| ⑩ 医疗及生物工程: 医药上用于包扎、急性解毒剂及各种除菌的医疗卫生用品, 制作人体血液过滤器、人工肾脏等; 生物工程中用于固定酶 |                                     |
| ⑪ 水质净化: 用于去除水中的重金属离子、有机物、致癌物质、臭味、铁锈、毒味、细菌及脱色等。用于自来水、食品工业用水及工业用纯水等 |                                     |

### 技术指标

克重范围:  
50~700g/m<sup>2</sup>

厚度范围:  
0.3~12mm

阻燃等级:  
B1(GB/T 17591-2006)

耐湿性(相对湿度):  
≤80%RH

耐温度:  
≤400℃

瞬间耐温:  
≤450℃

### 材质及特性

- 黏胶基纤维高温真空碳化而成
- 活性炭纤维(ACF)是性能优于活性炭的高效活性吸附材料和环保工程材料。
- 其具有极丰富的微孔、发达的比表面积、优异的吸附性能和良好的还原能力, 在不同的行业应用中, 体现出它不同的特殊功能。活性炭纤维吸附容量大, 吸附、脱附效果速度快, 净化效果好, 且具有再生性, 可重复使用

### 技术参数

比表面积m <sup>2</sup> /g	苯吸附值wt%	碘吸附值mg/g	亚甲兰吸附值ml/g	PH值	着火点℃
900-1800	30-80	850-1500	150-300	5-7	>500

# 光触媒、冷触媒过滤网

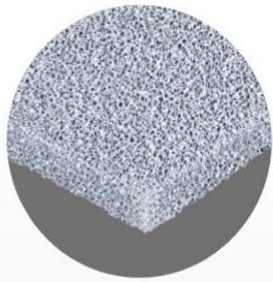

## 用途与用法

各种商业、工业新风净化或废气排放净化

- ① 洁净室新风空调系统，新风机组的新风送风净化
- ② 工业废气排放净化
- ③ 商业废气排放净化
- ④ 家用空气净化机净化层
- ⑤ 单独使用，切片装框使用，或配合其它净化材料组合使用

## 技术指标

甲醛去除率：  
1h 甲醛去除率>90%

平均杀灭率：  
1h 平均杀灭率>99.88%

平均杀灭率：  
2h 平均杀灭率>99.99%

## 材质及特性

- 净化材料：纳米级二氧化钛
- 滤网基材：海绵基、铝基、镍基
- 全面性：光触媒是目前国际上最安全和最洁净的环境净化材料，在欧美和日本、韩国等区域广泛运用，美国宇航空间站净化工程、海上油污降解工程和日本公交公司消毒工程均使用光触媒进行处理。光触媒可以有效地降解甲醛、苯、甲苯、二甲苯、氨、TVOC等污染物，并具有高效广泛的消毒性能，能将细菌或真菌释放出的毒素分解及无害化处理。
- 持续性：在环境污染不严重的条件下，只要不磨损、不剥落，光触媒本身不会发生变化和损耗，在光的照射下可以持续不断的净化污染物，具有时间持久、持续作用的优点。但如果环境污染比较严重时，一些硫酸根和硝酸根离子会影响光触媒的寿命和效果，会出现失活现象，可以通过相关技术工艺恢复活性。
- 安全性：无毒、无害，对人体安全可靠；不会产生二次污染。冷触媒是在光触媒基础上诞生的新材料，无需UV光源即可产生催化反应

技术参数：规格尺寸根据需要定制

## 活性炭平板式过滤器



### 用途与用法

商用及工业用通风系统的新风净化和废气净化过滤

- ① 洁净室新风空调系统，新风机组的预过滤
- ② 中央空调系统新风初级过滤
- ③ 新风空气净化设备进风口预过滤
- ④ 废气排放一级或二级过滤

### 技术指标

过滤对象：  
低浓度的异味、臭味、甲醛、苯、氨等有机物

耐湿性(相对湿度):  
≤80%RH

耐温度:  
≤100℃

瞬间耐温:  
≤120℃

### 材质及特性

- 滤料：活性炭过滤棉，活性炭海绵，活性炭颗粒海绵，夹炭无纺布，活性炭纤维毡
- 支撑网：镀锌网、铝网、不锈钢网、喷塑网
- 外框：镀锌铁框、铝合金框、不锈钢框、纸框
- 特点：可选用可拆卸结构，外框和护网可重复使用

### 技术参数

型号	尺寸			吸附率	最佳吸附风速(m/s)	初阻力(Pa)
	高度H(mm)	宽度W(m)	厚度T(mm)			
FRS-PBH-7	595	595	7	≥25%	≤0.5	≤50
FRS-PBH-10	595	595	10			
FRS-PBH-15	595	595	15			
FRS-PBH-21	595	595	21			
FRS-PBH-25	595	595	25			
FRS-PBH-46	595	595	46			

备注：其它规格可根据需求定制

# 活性炭折叠式过滤器



## 用途与用法

商用及工业用通风系统、空调系统的新风净化和废气净化过滤

- ① 洁净室新风空调系统，新风机组的预过滤
- ② 中央空调系统新风初级过滤
- ③ 新风空气净化设备进风口预过滤
- ④ 废气排放一级或二级过滤

## 技术指标

过滤对象：  
低浓度的异味、臭味、甲醛、苯、氨等有机物

吸附率：  
≥25%~35%

耐湿性(相对湿度)：  
≤80%RH

耐温度：  
≤100℃

瞬间耐温：  
≤120℃

## 材质及特性

- 滤料：活性炭过滤棉，夹炭无纺布，活性炭纤维毡
- 护网：镀锌网、铝网、不锈钢网、喷塑网
- 外框：铝合金框、镀锌铁框、不锈钢框、纸框
- 工艺：单面覆网折叠，双面附网折叠，龙骨骨架折叠式(结构稳固，可做可拆卸式，可单独更换滤料，外框和龙骨架可重复使用)

## 技术参数

型号	尺寸			折数	最佳吸附风速(m/s)	初阻力(Pa)
	高度H(mm)	宽度W(m)	厚度T(mm)			
FRS-ZDH-25	595	595	25	16	≤0.5	≤50
	290	595		8		
FRS-ZDH-46 FRS-ZDK-46	595	595	46	16/10		
	290	595		8/5		
FRS-ZDH-96 FRS-ZDK-96	595	595	96	10		
	290	595		5		

备注：其它规格可根据需求定制

# V型组合式活性炭过滤器



## 用途与用法

商用及工业用通风系统、空调系统的新风净化和废气净化过滤

- ① 新风系统送风净化
- ② 家用，商用空气净化器二级或三级净化
- ③ 废气排放一级或二级净化

## 技术指标

**过滤对象:**  
低浓度的异味、臭味、甲醛、苯、氨等有机物

**吸附率:**  
≥ 30%

**耐湿性(相对湿度):**  
≤ 80%RH

**耐温度:**  
≤ 80℃

**瞬间耐温:**  
≤ 100℃

## 材质及特性

- 吸附材料：优质颗粒状活性炭、球形活性炭、活性氧化铝球，活性炭棉等
- 支撑材料：纸蜂窝、塑料蜂窝、金属箱体
- 外框：铝合金框，镀锌框，不锈钢框
- 特点：具有较好的吸附性能和气体动力学性能，可广泛用于净化处理含有甲苯，二甲苯、苯、等苯类、酚类、脂类、醇类醛类、恶臭味等有机气体
- V型组合式结构，有限截面空间可过更大风量，安装方便
- 可更换炭粒，箱体框架可重复使用，从工艺和外形分为塑框FV单法兰组合式，金属框FV单法兰组合式，金属框HV箱型组合式

## 技术参数

类型	外形尺寸(mm)			格数	过滤面积m <sup>2</sup>	额定风量m <sup>3</sup> /h	初阻力(Pa)
	宽度H(mm)	高度W(m)	厚度T(mm)				
HV箱式	305	610	292	2V	0.7	1700	≤50
	610	610	292	4V	1.4	3400	
FV单法兰	592	287	292	4V	0.65	1700	≤50
	592	592	292	4V	1.2	3400	

# 活性炭袋式过滤器



## 用途与用法

商用及工业用通风系统、空调系统的新风净化和废气净化过滤

- ① 洁净室新风空调系统，新风机组的预过滤
- ② 中央空调系统新风初级过滤
- ③ 新风空气净化设备进风口预过滤
- ④ 废气排放一级或二级过滤

## 技术指标

过滤对象：  
低浓度的异味、臭味、甲醛、苯、氨等有机物

吸附率：  
≥25%

耐湿性(相对湿度)：  
≤80%RH

耐温度：  
≤100℃

瞬间耐温：  
≤120℃

## 材质及特性

- 滤料：活性炭过滤棉
- 外框：镀锌铁框、铝合金框、不锈钢框、塑料框
- 特点：多袋式设计、通风量大；可选用无框式设计，外框和支撑架可重复使用

## 技术参数

型号	尺寸			袋数	风量/初阻力	
	高度H(mm)	宽度W(m)	袋深D(mm)		(m <sup>3</sup> /h / Pa)	
FRS-HXTD	592	592	600	6	3400/40	4200/60
	287	592	600	3	1700/40	2100/60

备注：其它规格可根据需求定制

## 颗粒活性炭过滤器

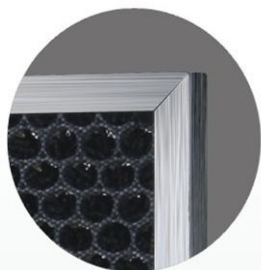

### 用途与用法

商用及工业用通风系统、空调系统的新风净化和废气净化过滤

① 新风系统送风净化

② 家用，商用空气净化器二级或三级净化

③ 废气排放一级或二级净化

### 技术指标

过滤对象：  
低浓度的异味、臭味、甲醛、苯、氨等有机物

吸附率：  
≥30%

耐湿性(相对湿度)：  
≤80%RH

耐温度：  
≤100℃

瞬间耐温：  
≤120℃

### 材质及特性

· 吸附材料：优质颗粒状活性炭、球形活性炭、活性氧化铝球

· 支撑材料：纸蜂窝、塑料蜂窝、金属箱体

· 外框：纸框，铝合金框，镀锌框，不锈钢框

· 特点：具有较好的吸附性能和气体动力学性能，可广泛用于净化处理含有甲苯，二甲苯、苯、等苯类、酚类、脂类、醇类醛类、恶臭味等有机气体

### 技术参数

型号	尺寸			标准填充比	最佳吸附风速(m/s)	初阻力(Pa)
	高度H(mm)	宽度W(m)	厚度T(mm)			
FRS-KHXT	100~1000	100~1000	10~100	≥80%	≤0.5	≤50

备注：其它规格可根据需求定制

# 蜂窝活性炭

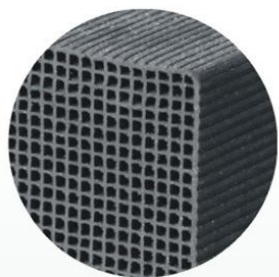

## 用途与用法

大量应用在低浓度、大风量的各类有机废气净化系统中

- ① 新风系统送风净化
- ② 废气排放一级或二级净化

## 技术指标

过滤对象：  
低浓度的异味、臭味、甲醛、苯、氨等有机物

耐湿性(相对湿度)：  
≤80%RH

耐温度：  
≤100℃

瞬间耐温：  
≤120℃

## 材质及特性

- 材料：优质煤加黏土，有普通型和防水型
- 特点：风阻系数小，具有优良的吸附、脱附性能和气体动力学性能，可广泛用于净化处理含有甲苯，二甲苯、苯、等苯类、酚类、脂类、醇类醛类等有机气体、恶臭味气体和含有微量金属的各类气体

## 技术参数

型号	尺寸			孔密度孔/in <sup>2</sup>	碘值	吸附率
	高度H(mm)	宽度W(m)	厚度D(mm)			
FRS-FHXT	100	100	100	50~300	≥700	≥30%
	50	50	100			

备注：其它规格可根据需求定制

## 煤质活性炭



### 用途与用法

商用及工业用通风系统、空调系统的新风净化和废气净化过滤

① 新风系统送风净化

② 废气排放一级或二级净化

③ 直接使用或加工成过滤器使用

### 材质及特性

· 材料：优质煤加黏土

· 形态：柱状颗粒、球形颗粒、不规则颗粒、粉末状

· 特点：具有机械强度高、耐压、耐磨、抗高温性能好、微孔结构发达、吸附能力强，净化效率高，在固定床中使用，气流阻力小，可反复再生。主要用于净化空气中的杂质和污染物，如抗生素工业用于过滤空气以及气体分离和提纯二氧化碳气，氢气的精制，低沸点物质的吸附回收、脱臭除油等

### 技术指标

项目	参数									
	煤质颗粒活性炭					煤质柱状活性炭				
粒度(mm)	4-8、6-12、8-16、8-20、10-20、12-40、20-40、30-60、40-80					φ0.9、φ1.5、φ2、φ3、φ4、φ8、φ10				
碘吸附值(mg/g)	≥600	≥700	≥800	≥950	≥1050	≥700	≥850	≥900	≥1000	≥1100
比表面积(m <sup>2</sup> /g)	≥500	≥600	≥700	≥850	≥950	≥600	≥750	≥800	≥900	≥1000
四氯化碳(%)	≤28	≤40	≤50	≤65	≤80	≤38	≤42	≤50	≤80	≤90
强度(%)	≤95	≤95	≤94	≤93	≤93	≤97	≤96	≤96	≤96	≤96
水份(%)	≤5	≤5	≤5	≤5	≤5	≤5	≤5	≤5	≤5	≤5
灰份(%)	≤12	≤12	≤12	≤10	≤10	≤12	≤12	≤12	≤12	≤12
装填密度(g/l)	600-650	580-620	700-750	500-600	450-550	600-700	500-550	450-550	400-450	400-450

# 椰壳活性炭



## 用途与用法

商用及工业用通风系统、空调系统的新风净化和废气净化过滤

- ① 新风空气净化
- ② 废气空气净化
- ③ 各类水质净化
- ④ 溶剂回收
- ⑤ 气体分离
- ⑥ 直接使用或加工成过滤器、过滤芯使用

## 材质及特性

- 材料：优质椰壳
- 形态：不规则颗粒状
- 特点：具有机械强度高、孔隙结构发达、比表面积大、吸附速度快、对各种溶质和游离气等有良好的吸附能力，适用于高纯饮用水、饮料、酒类、食品和医药的除臭、除氯和液体脱色，并可广泛用于化学工业的溶剂回收和气体分离等。

## 技术指标

项目	参数							
粒度(mm)	4-8、6-12、8-16、8-20、10-20、12-40、20-40、30-60、40-80、80-150、200							
碘吸附值(mg/g)	≥700	≥800	≥900	≥1000	≥1100	≥1200	≥1500	≥1600
比表面积(m <sup>2</sup> /g)	≥700	≥800	≥900	≥1000	≥1100	≥1200	≥1500	≥1600
四氯化碳(%)	≤35	≤40	≤45	≤60	≤70	≤80	≤100	≤110
强度(%)	≤98	≤98	≤97	≤97	≤97	≤95	≤95	≤95
水份(%)	≤8	≤8	≤8	≤8	≤8	≤8	≤5	≤5
灰份(%)	≤5	≤4	≤4	≤3	≤2.5	≤2.5	≤2.5	≤2.5
装填密度(g/l)	580-620	550-600	500-550	450-520	430-500	430-480	430-480	430-480

# 化学过滤器



活性炭



磷酸



氧化铝



氢氧化钾



高锰酸钾

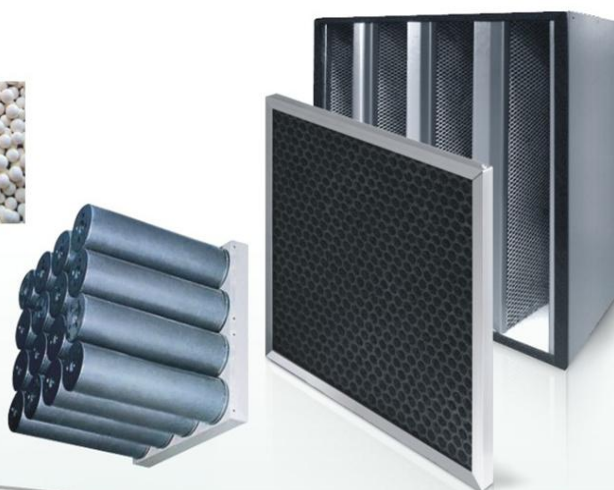

## 用途与用法

各种工业环境具有腐蚀性异味、臭味及污染性化学气体净化过滤

## 主要吸附对象

SO<sub>2</sub>、NO<sub>x</sub>、H<sub>2</sub>S等酸性腐蚀性气体，NH<sub>3</sub>等碱性气体，放射性气体

## 材质及特性

化学过滤器是在活性炭过滤器的基础上延伸而来，利用改性活性炭或添加其他化学物质针对某一种或多种物质进行定向净化，针对不同的化学气体和污染物，选用适当的吸附剂和不同的滤材形式，以达到更好的处理效果。

## 常用改性剂及添加物质

活性氧化铝、高锰酸钾、磷酸、氢氧化钾等

## 产品选用参考

气体种类	效果指数	滤材	选用材料			
			活性炭	6%高锰酸钾+氧化铝	10%磷酸+活性炭	5-10%氢氧化钾+活性炭
挥发性有机物 VOC	8	8	2	6	6	
臭氧 Ozone	10	10	2	10	10	
二氧化氮	6	6	4	9	9	
硝酸	6	6	6	9	9	
酸/腐蚀性气体 (氯化氢、氟化氢、氯)	0	0	0	8	8	
碱/腐蚀性气体 (氨、胺类)	0	0	0	9	0	
臭味/腐蚀性气体 (硫化氢)	1	1	8	2	10	
臭味/腐蚀性气体 (二氧化硫)	7	7	8	2	9	
臭味/腐蚀性气体 (有机硫)	5	5	8	8	9	

过滤器类型：平板式，V型组合式，筒式

## 过滤器类型对比

过滤器类型	初始效率	吸附容量
蜂巢填充平板式	中	高
蜂巢填充V型	高	高
松散填充V型	高	很高
松散填充炭筒	高	高

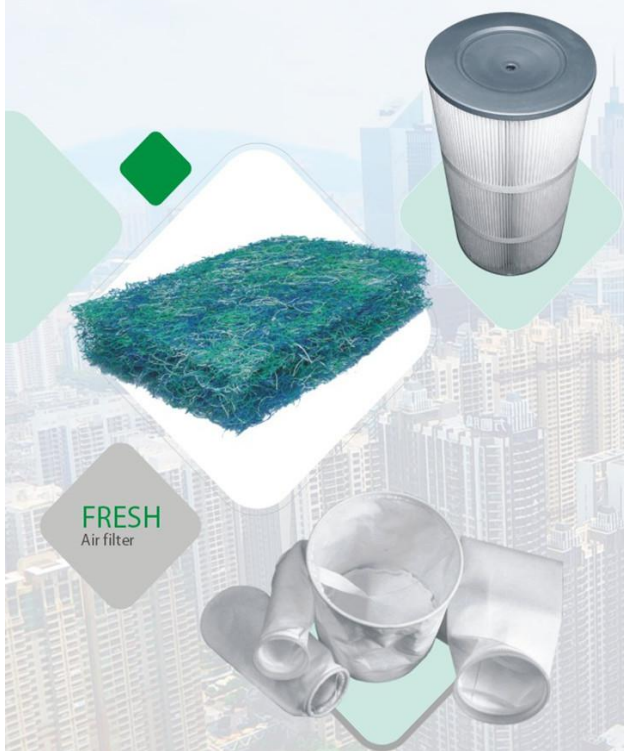

FRESH  
Air filter

## 其它过滤材料

Fresh purification  
产品系列

- > 除尘袋
- > 除尘滤筒、滤芯
- > 液体滤袋、吸油滤袋
- > 液体滤芯
- > 生化棉、藤棉、树脂过滤网

## 除尘袋

### 用途与用法

商用及工业生产粉尘收集，废气排放粉尘过滤

- ① 常温粉尘收集，排放烟尘过滤
- ② 高温粉尘收集，排放烟尘过滤
- ③ 腐蚀性粉尘收集，排放烟尘过滤
- ④ 直接使用或配合除尘设备配套使用，广泛用于炼铁厂、炼钢厂、铁合金厂、耐火厂、铸造厂、发电厂、水泥厂、化工厂、粮食加工厂、炭黑厂、铝厂等矿等众多领域和行业。



### 材质及特性

- 材料：绒布、涤纶针刺毡、涤纶三防针刺毡、玻纤针刺毡、PPS针刺毡、P84针刺毡、PTFE针刺毡、氟美斯针刺毡、美塔斯针刺毡等
- 按除尘滤袋横断面的形状分为：扁形袋(梯形及平板形)和圆形袋(圆筒形)
- 按进出风方式分为：下进风上出风及上进风下出风和直流式(只限于板状扁袋)
- 按除尘滤袋的过滤方式分为：外滤式及内滤式
- 按除尘滤袋温度承受能力分为：高温型、中温型、常温型
- 耐温范围：≤130℃~≤300℃
- 规格：根据不同需求定制

## 液体滤芯

### 用途与用法

商用及工业生产各种液体过滤

- ① 电子、电力工业：纯水、气体、电液液、印刷线版等液体过滤
- ② 化工、石油化工：溶剂、涂料、磁浆、洗涤剂、液腊等液体过滤
- ③ 医药制药工业：医院用水、制药剂、中服液等液体过滤
- ④ 食品工业：食品、饮料、饮用水、酒类等液体过滤
- ⑤ 配合液体过滤设备配套使用



### 材质及特性

- 材质：PP熔喷、脱脂棉线、活性炭、不锈钢
- 分类：PP熔喷滤芯、脱脂棉线绕滤芯、烧结活性炭滤芯、颗粒活性炭滤芯、不锈钢烧结滤芯
- 过滤精度：1~200 μ m

### 通用型常用规格参数

5英寸		10英寸		20英寸		30英寸		40英寸	
直径mm	长度mm	直径mm	长度mm	直径mm	长度mm	直径mm	长度mm	直径mm	长度mm
70	127	70	254	70	508	70	762	70	1016

备注：其它规格可根据需求定制

## 生化棉、藤棉、树脂过滤网

### 用途与用法

养殖水质净化，工业通风系统空气过滤及废气净化

- ① 汽车喷漆房、工厂油漆车间
- ② 中央空调管道的过滤
- ③ 凝水降噪、油水分离
- ④ 污水污泥处理厂、自来水厂、冷却塔、游泳池、鱼池、养殖采卵等等
- ⑤ 可裁剪使用，裁剪制成过滤器使用，整片使用

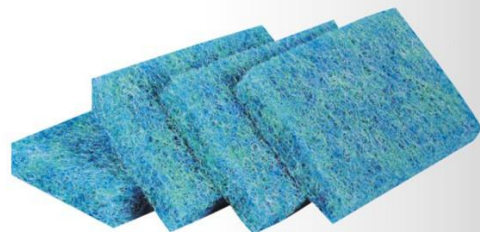

### 材质及特性

- 采用聚烯烃类和聚酰胺中的几种耐腐、耐温、耐老化的优质纤维(丝径0.25mm)，压制而成
- 具有耐药性、耐水性、耐光性、难燃性、透水性、透气性等特点
- 有超性的透水性，可多次冲洗、循环使用
- 使用寿命长，可保证在水中使用5年以上不松脱
- 该产品不含氯等有害物质，因而经处理后不会危害环境
- 能有效去除杂质，杀灭有害菌，培养有益菌，让有害的氨和亚硝酸经硝化而成为无毒性的硝酸盐分

### 通用型常用规格参数

型号	长度mm	宽度mm	厚度mm	重量Kg	标准色
FRS-SHM30	2000	1000	30	3.6~3.8	白蓝绿三色纤维混合
FRS-SHM38	2000	1000	38	4~4.2	

备注：可根据需求定制其它规格和颜色

## 除尘滤筒、滤芯

### 用途与用法

商用及工业生产粉尘收集，废气排放粉尘过滤

- ① 常温粉尘收集，排放烟尘过滤
- ② 高温粉尘收集，排放烟尘过滤
- ③ 腐蚀性粉尘收集，排放烟尘过滤
- ④ 配合除尘设备配套使用，广泛适用于粉末涂装行业、喷砂设备、涂装喷粉设备、环保除尘、五金喷粉等场所等行业的除尘、超细粉回收、过滤及空气净化



### 材质及特性

- 材料：高强度聚酯长纤维非织造布材料，其纤维呈光滑的管状纤维相互交叉，开孔更小，分布更均匀，具有良好的过滤性能
- 坚韧耐用的聚酯滤材与防腐钢板网支撑结构结合而成，体外可加设保护胶线使滤筒更加坚固不易变形
- 新型敞开式折褶设计增加了有效过滤面积，且可以使气流恒定，无障碍地通过表面
- 与传统的滤袋相比，其过滤面积增加二至三倍，降低了阻力，提高了过滤效率，延长了使用寿命
- 耐温范围：≤130℃~≤300℃
- 类型：通用型、快拆型、吊装型、椭圆形、锥形等

### 通用型常用规格参数

型号	外径mm	宽度mm	内径mm	总高度mm	底盖内孔径mm	过滤面积m <sup>2</sup>
FRS-LT3260	325	600	215	610	16	6.5
FRS-LT3266	325	660		670		7
FRS-LT3290	325	900		910		9

备注：其它规格可根据需求定制

## 液体滤袋、吸油滤袋

### 用途与用法

商用及工业生产的各种液体过滤

- ① 化工业涂料、电镀、油漆、油墨等液体过滤
- ② 食品、药品行业等各种饮品、药液过滤
- ③ 直接使用或配合液体过滤设备配套使用



### 材质及特性

- 材质：玻璃纤维、PP、PE、尼龙单丝、NOME等
- 工艺：针缝，热融合
- 滤袋固定口环材质：不锈钢圈，镀锌钢圈，聚酯/聚丙烯塑料圈
- 过滤精度：20目-550目(25 μm-840 μm)
- 吸油滤袋具有过滤、吸油的双重效用，可快速吸附高达二十多倍于自身材料重量的各类油脂



### 通用型常用规格参数

1号袋		2号袋		3号袋		4号袋		5号袋	
直径mm	长度mm	直径mm	长度mm	直径mm	长度mm	直径mm	长度mm	直径mm	长度mm
180	430	180	820	106	230	106	380	150	510
7×17英寸		7×32英寸		4×9英寸		4×15英寸		6×20英寸	

备注：其它规格可根据需求定制

## 净化设备

Fresh purification  
产品系列

- > 空气净化机
- > 风机过滤机组(FFU)
- > 风淋室
- > 高效送风口
- > 洁净工作台
- > 传递窗
- > 废气净化设备

FRESH  
Air filter

在一定空间范围内，将空气中的微粒子、有害空气、细菌等污染物排除，并将室内温度、洁净度、压力、气流速度与气流分布、噪音振动及照明度、静电控制在某一需求范围内的工程学科。净化工程所特别设计的房间，不论外在空气条件如何变化，室内均具有维持原先所设定要求之洁净度、温湿度及压力等性能。

## 空气净化器



### 用途与用法

商用、家用空气净化，插电使用

① 商用办公室内空气净化

② 居家室内空气净化

③ 其他各种人居环境室内空气净化



# 风机过滤机组(FFU)

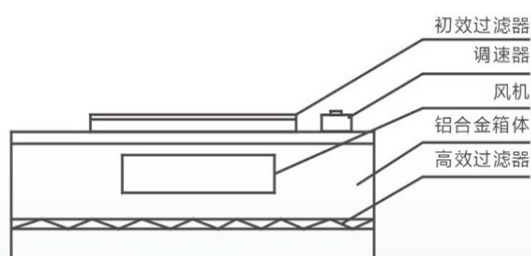

结构示意图  
Framework diagram



## 用途与用法

- ① 低能耗, 可调风速运行, 运行成本极低
- ② 采用特殊风道及均风系统设计, 噪音低, 风速均匀
- ③ 重量轻, 采用罩入式安装方式, 安装、维护更为方便
- ④ 可实行计算机远程变压、变频、调速控制

## 通用型常用规格参数

型号	FFU-6060	FFU-5757	FFU-60121	FFU-57117	
外形尺寸	608x608x320	578x578x320	608x1218x320	578x1178x320	
箱体材质	Cold-rolled sheet, Super Galum, Aluminum, SUS304/430 sanding or stainless steel				
主过滤器	尺寸	600*600*69	570*570*69	600*1210*69	570*1170*69
	过滤材料	Ultra-fine fibre glass	Ultra-fine fibre glass	Ultra-fine fibre glass	Ultra-fine fibre glass
	风量	650m <sup>3</sup> /h	550m <sup>3</sup> /h	1300 m <sup>3</sup> /h	1200 m <sup>3</sup> /h
	面风速	0.35-0.6 m/s	0.35-0.6 m/s	0.35-0.6 m/s	0.35-0.5 m/s
	过滤效率	99.99%0.3um	99.99%0.3um	99.99%0.3um	99.99%0.3um
初期压损	125pa	125pa	125pa	125pa	
预过滤器	尺寸	390*390*21	390*390*21	490*390*21	490*390*21
	过滤级别	G3	G3	G3	G3
	初期压损	40Pa	40Pa	40Pa	40Pa
风机型号	GermanyEBM	GermanyEBM	GermanyEBM	GermanyEBM	
电源	220V/50Hz	220V/50Hz	220V/50Hz	220V/50Hz	
机外静压	50-100Pa				
输出功率	140/150W				
调整控制	无级调整式开关, 加电源指导及熔断电流保护装置				
噪音值	< 60分贝				
备选项	主过滤器ULPA超高效过滤器				
	外箱体材质可根据具体要求或工作环境另定				
	Ec控制系统及控制软件				
	进风接管设备				
	初效过滤器过滤级别				

# 风淋室



## 用途与用法

- ① 智能型微电脑控制面板，操作简便。风淋室内设有智能触摸式控制面板，方便设定模式和吹淋时间，底部红外线自动感应开关自动控制吹淋
- ② 配有初效过滤器和高效无隔板过滤器，空气经初效过滤器预过滤后，由低噪音离心通风机压入静压箱，经高效过滤器后由可旋转喷嘴从各个方向喷出，有效迅速清除人身携带的尘埃粒子
- ③ 喷淋风速 $\geq 25\text{m/s}$ 全不锈钢喷嘴可以任意调整吹淋方向
- ④ 是进行人身净化和防止污染空气进入洁净室区的装置

## 通用型常用规格参数

型号	FRS-1290-1D	FRS-1590-1S	FRS-1590-1T
外形尺寸	1290x1000x2050	1590x1000x2050	1590x3000x2050
内部尺寸	790x920x1930	790x920x1930	790x2920x1930
喷口风速	$\geq 25$		
换气次数	380	380	380
喷嘴数量	6	12	36
风浴时间	0~60		
过滤器	初效过滤器，可清洗化纤滤材 $\geq [5\mu\text{m}]$ 计数率95%]高效过滤器[效率 $\geq 99.99\%$ ]		
电源	380V/50Hz		
日光灯	20Wx1	20Wx1	20Wx3
功耗	0.35	0.7	1.05
净重	355	412	1150

## 高效送风口

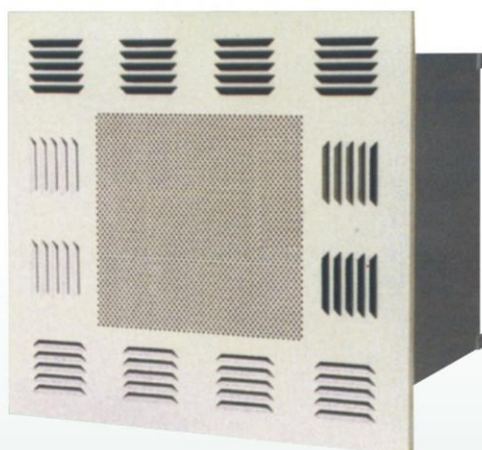
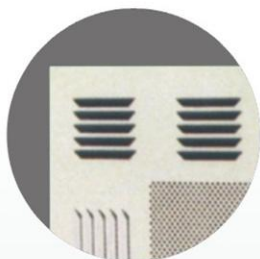

### 用途与用法

空调、洁净室和通风系统，中高效过滤器的安装和气流扩散的终端装置；是由高效过滤器和送风口组合在一起的过滤部件，它由过滤器、箱体和扩散孔板组成，进风口可放在箱体的顶部或侧面。

- ① 智能型微电脑控制面板，操作简便。风淋室内设有智能触摸式控制面板，方便设定模式和吹淋时间，底部红外线自动感应开关自动控制吹淋
- ② 配有初效过滤器和高效无隔板过滤器，空气经初效过滤器预过滤后，由低噪音离心通风机压入静压箱，经高效过滤器后由可旋转喷嘴从各个方向喷出，有效迅速清除人身携带的尘埃粒子
- ③ 喷淋风速 $\geq 25\text{m/s}$ 全不锈钢喷嘴可以任意调整吹淋方向
- ④ 是进行人身净化和防止污染空气进入洁净室区的装置

### 材质及特性

- 外壳采用优质冷轧钢板制成
- 表面静电喷塑
- 保证气流的喷射速度，防止产生涡流
- 结构简单，便于安装、维护

### 通用型常用规格参数

型号		静压箱尺寸	过滤器尺寸	额定风量	进风管尺寸	风管连接尺寸	吊环间距	重量
侧面送风	顶面送风							
FRS-320	FRS-320D	370x370x530	320x320x220	400	200x200	250x250	344x344	-20
FRS-484	FRS-484D	543x543x530	484x484x220	1000	320x200	370x250	508x508	-26
FRS-610	FRS-610D	660x660x460	610x610x150		320x250	370x300	634x634	-30
FRS-820	FRS-820D	870x650x460	820x660x150	1200	320x250		370x300	884x624
FRS-630	FRS-630D	680x680x530	630x630x220	1500	320x250	654x654		-35
FRS-726	FRS-726D	776x534x530	726x484x220		400x200	550x300	750x508	-35
FRS-915	FRS-915D	965x660x460	915x610x150	500x250	939x634		-40	
FRS-968	FRS-968D	1018x534x530	968x484x220	2000	500x200	550x250	992x508	-50
FRS-1220	FRS-1220D	1270x660x460	1220x610x150		500x200	550x250	1244x634	-55
FRS-945	FRS-945D	995x680x543	945x630x220	2200	500x250	550x300	969x654	-50
FRS-1260	FRS-1260D	1310x680x530	1260x630x220	3000	650x300	650x300	1284x654	-60

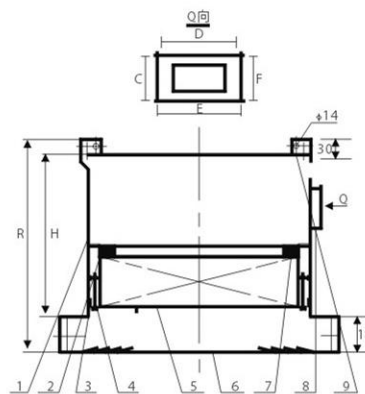

- 1.箱体
- 2.过滤器安装框
- 3.定位压紧块
- 4.压位压紧块
- 5.高效过滤器
- 6.散流板
- 7.密封垫
- 8.进风口法兰
- 9.吊块

# 洁净工作台



## 用途与用法

主要用于电子、生物、医药，精密仪器等行业的高洁净度操作环境，是一种通用性强的局部空气净化装置。作为一种局部(垂直或水平层流)洁净装置，可使工作区达到100级的净化要求。

## 材质及特性

- 不锈钢材质，有水平单向流和垂直单向流可选
- 可调节风量风机系统，轻触式开关调节电压大小，保证工作区域的风速始终处于最佳状态

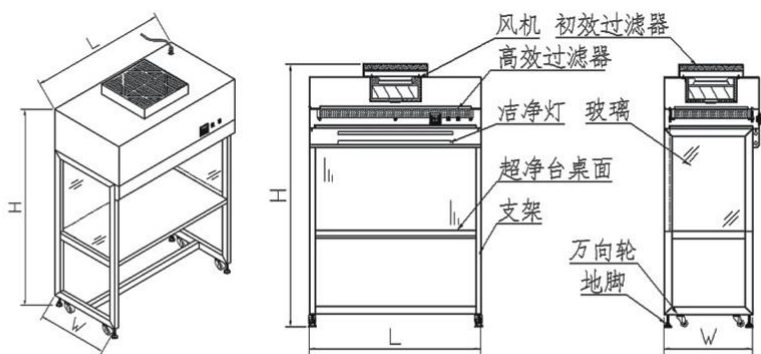

## 通用型常用规格参数

型号	FRS-CJ-1B	FRS-CJ-1C	FRS-CJ-1BU	FRS-CJ-1CU
洁净级别	Class100@≥0.5μm			
平均风速	0.3~0.6m/s adjustable			
噪音	≤62dB(A)			
震动半峰值	≤3μm	≤4μm	≤3μm	≤4μm
照源	≥300LX			
电源	AC220V/50Hz			
最大功耗	0.4	0.8	0.4	0.8
重量	110	200	110	200
外形宽度	900	1760	900	1760
外形深度	700			
外形高度	1450			
工作区宽度	820	1680	820	1380
工作区深度	480			
工作区高度	600			
高效过滤器规格及用量	820x600x50x1	820x600x50x2	850x600x50x1	820x600x50x2
荧光灯/荧光灯规格及用量	20wx1	40wx1	20wx1/20wx1	40wx1/40wx1
使用人数	单人	双人	单人	双人

## 传递窗



### 用途与用法

广泛应用于微细科技、生物实验室、制药厂、医院、食品加工厂、LCD、电子厂等一切需要空气净化的场所;是进行人身净化和防止污染空气进入洁净室区的装置;洁净室内外传递物质时, 隔断内外气流的装置。



### 材质及特性

- 箱体采用优质薄钢板, 表面喷塑处理或采用不锈钢制作
- 工作台面采用不锈钢板, 平整光洁
- 该装置分为通用、电子锁、机械连锁三大类型, 并有紫外线杀菌和带锁把手两种功能可选配

### 通用型常用规格参数

名称	互锁传递窗		风淋传递窗	
型号	FRS-CD-1	FRS-CD-2	FRS-FCD-1	FRS-FCD-2
O.D外形尺寸	685x400x590	785x600x690	900x900x600	1100x1300x600
O.D内部尺寸	500x400x500	600x600x600	660x600x600	800x1000x600

# 废气净化设备

(高效活性炭净化柜、UV光解净化柜)



## 用途与用法

各种商业、工业废气排放净化，与排风排放系统对接使用

- ① 各种商业废气排放净化
- ② 各种工业废气排放净化
- ③ 各种异味气体排放净化
- ④ 各种臭味气体排放净化
- ⑤ 各种有害有毒气体排放净化



## 材质及特性

· 净化材料：初效过滤层、活性炭吸附层、光触媒净化

· 箱体材料：聚氨酯复合板、不锈钢

1. 高效净化有机废气，能高效去除挥发性有机物(VOC)、无机物、硫化氢、氨气、硫醇、苯乙烯、丙烯酸丁酯类等主要污染物。
2. 无需添加任何化学物质、只需要设置相应的排风管道和排风动力，使有机气体通过本设备进行分解净化，无需添加任何化学物质参与化学反应。
3. 适用范围广，可适应高、低浓度，大气量，不同有机气体物质的净化处理，可每天24小时连续工作，运行稳定可靠。
4. 运行成本低、本设备无任何机械动作，无噪音，无需专人管理和日常维护，只需作定期检查，本设备能耗低，设备风阻极低 $< 50\text{pa}$ ，可节约大量排风动力能耗；并根据客户实际生产状况和废气浓度，设置分级运行模式，有效降低运行成本。
5. 设备占地面积小，自重轻：适合于布置紧凑、场地狭小等特殊条件。
6. 优质进口不锈钢材料制造：防水、防火、防爆、防腐蚀，使用寿命长。
7. 科技含量高、采用先进的高级氧化技术，突破单一体系的反应局限，在整个反应体系中，有两种氧化能力极强的氧化剂 $\text{O}_3$ 和 $\cdot\text{OH}$ 参与反应，使脱臭效果更好。
9. 有机气体矿化程度更高，可无害化排放，无二次污染。

## 其它配件

Fresh purification  
产品系列

- > 风机
- > 燃烧器
- > 烤灯
- > 其他

FRESH  
Air filter

## 风机

### 用途与用法

用于各类汽车烤漆房、烘房等通风换气。是空调、净化、烘漆房和冷冻行业的理想配套产品。具有噪声低、效率高、风量大、转速低、质量轻等优点。



## 燃烧器

### 用途与用法

是一种把燃料转化成热能的设备，主要用于烘道、烘房、锅炉的加热，并根据实际温度自动控制。



## 烤灯



## 其它配件



- 燃烧标准状态参考低位热值(环境温度15℃, 环境压力1013.25mbar)
- 轻油:  $H_i=42.70\text{MJ/kg}=10200\text{kcal/kg}$
- 废油:  $H_i=40.19\text{MJ/kg}=9600\text{kcal/kg}$ (根据实际油质来确定热值)
- 天然气:  $H_i=35.80\text{MJ/kgm}^3=8550\text{kcal/kg}$
- 城市煤气:  $H_i=16.75\text{MJ/m}^3=4000\text{kcal/kg}$



合页



执行器



插销



吸音棉



拉手

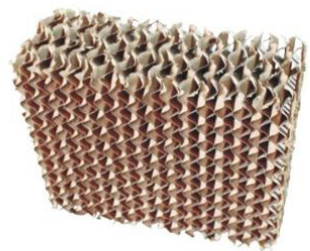

湿帘



胶条



压力锁

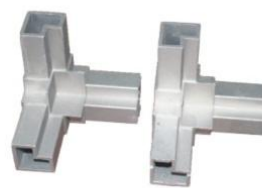

转角



粘尘垫

## Industry related standards > 行业相关标准



### EN779

新的空气过滤器的欧洲标准(EN779: 2012)在2012年生效。其目的是根据空气过滤器的最低过滤效率对其进行分类，最低过滤效率也称为ME(minimum efficiency)。新标准是一个我们欢迎的举措，并且也是实现更好室内环境的一个步骤。新标准将有助于消除一些问题。其中之一是带静电的化纤过滤器。虽然这种过滤器显示出良好的初始过滤效率，但是它们的静电消失极为迅速，这使得空气过滤器净化空气的能力急剧降低。遗憾的是，上述情况导致的结果之一是非常多的欧洲公司现在使用最低效率在5%至10%之间的F7级过滤器。这意味着，高达90%至95%的室外空气中的污染物可进入建筑物中并且污染室内环境。基于最低效率的分类，新标准将迫使这些过滤器退出市场。同时，这有助于研发更好灰尘过滤性能的化纤过滤材料。

### EN1822

这项新的欧洲标准以粒子计数法为基础，实际上满足了不同应用下的大多数需求。EN 1822:2009不同于旧版本(EN 1822:1998)，主要包括以下方面：

增加了对其它形状的H级别的过滤器的测试方法，不仅限于平板式过滤器。

使用固态而不是液态的气溶胶对过滤器进行测试的方法。

增加了膜过滤器的分级与测试方法。

增加了合成纤维过滤器的分级与测试方法。

主要区别在于原有H10-H12的分级，现在已更改为E10-E12等级。

EPA 10 - EPA 12: 过滤颗粒物的亚高效空气过滤器

HEPA 13 - HEPA 14: 过滤颗粒物的高效空气过滤器

ULPA 15 - ULPA 17: 透过率极低的空气过滤器

根据EN 1822标准进行的测试通常使用一个气溶胶探头在过滤器的整个表面进行扫描测试。气溶胶探头移动，扫描，以获得过滤器的局部效率值。这些局部效率值可用于计算过滤器的总效率，或者用于计算过滤器某个区域的泄漏率。总效率计算通常作为整体效率值，而泄漏率一般作为局部效率值。

新的过滤器是在名义风量下进行测试的。对于U15或效率更高的过滤器，必须采用粒子计数器进行扫描测试。H13和H14效率的过滤器可进行发烟测试

过滤器测试包括下列测试值：

- 1、在名义风量下的压降值
- 2、最易穿透粒径的总效率
- 3、最易穿透粒径的局部穿透率
- 4、如上述表格中规定的H13等级以上的无泄漏

### DIN53438

第3部分燃烧性能试验：表面火焰燃烧法

1.适用范围：本标准规定了检验在表面火焰作用下材料特性的试验方法，方法缩写符号为F。一般阐述说明，定义及试验设备见DIN53438第1部分及DIN50050和DIN50051。棱边火焰燃烧法(方法K)见DIN53438第2部分。

2.试样为230mm，宽90mm/厚度根据试验材料而定，或经协商确定。每个试样其测量点处的厚度与所有其他试样的厚度偏差不得超过±10%，若超出此允许偏差，则在试验报告中予以说明。

3.调整燃烧器(见DIN53438第1部分，1984年6月版，第4.1.1节)使其火焰在垂直方向为20mm长。调整火焰后必须使燃烧器至少燃烧1分钟。若必要，必须重新调整火焰长度。然后将燃烧器倾斜45度角并关闭燃烧箱。

4.结果评定：每个按4.4节进行试验的试样应按下表进行评定。

评定	等级
燃烧的试样其火焰尖端未达到上测量标记处(试样可自行熄灭火焰)	F1
燃烧的试样其火焰尖端达到上测量标记处的时间≥20 秒	F2
燃烧的试样其火焰尖端达到上测量标记处的时间<20 秒	F3

### UL 900

美国保险实验室公司(UL)是一家根据公共安全标准对产品进行测试并认证的机构。对干净空气过滤器进行发烟量和燃烧性测试，UL 900对此分为两个等级：

UL 1 —— 干净的过滤器，如遇火焰，不会成为供燃的材料，仅散发可以忽略不计的少量烟雾。

UL 2 —— 干净的过滤器，如遇火焰，会轻度燃烧或散发适量的烟雾，或者两者都有。

Cooperative partner  
 > 部分合作伙伴

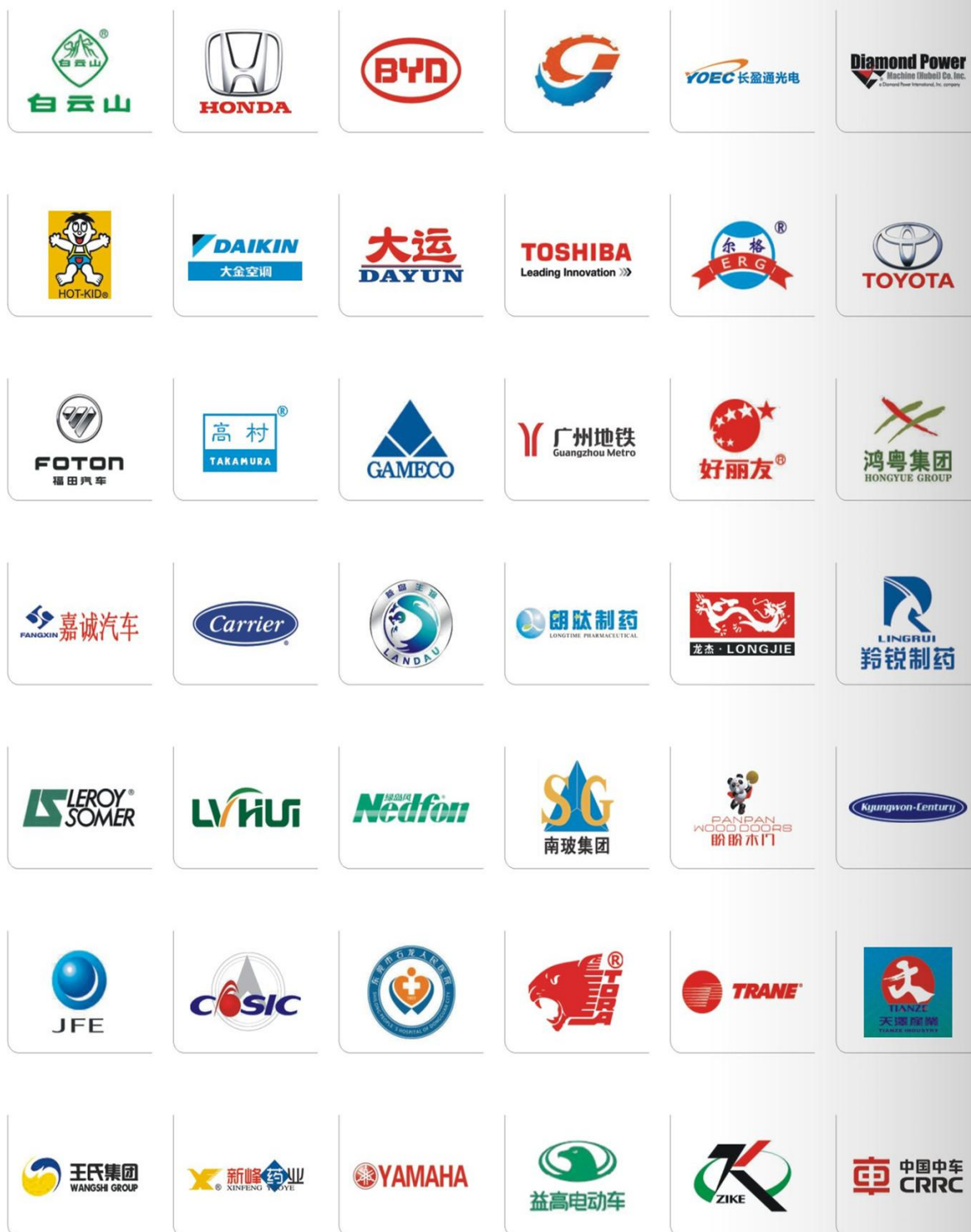

## Global sales network > 全球销售网络



### > 国内市场

覆盖28个省，4个直辖市，港澳台三地。



### > 国际市场

远销世界多个国家和地区。日本，韩国，新加坡，马来西亚，菲律宾，越南，泰国，巴基斯坦，印度，土耳其，迪拜，意大利，波兰，澳大利亚，英国，德国，俄罗斯，瑞士，法国，美国，加拿大。

综合服务热线 > 400-627-1138

技术咨询热线 > 400-618-5703



产品目录



手机网站



微信订阅号



微信服务号

## 广东富瑞希空气净化过滤制品有限公司 GUANGDONG FRESH AIR CLEAN & FILTRATION PRODUCTS CO.,LTD

地址：中国·广东省佛山市南海区丹灶镇南沙向南新工业园D4 邮编：528216

总机：0757-66848869 传真：0757-81797681 服务热线：400-627-1138 400-618-5703

国内业务直线：0757-66848825 66848829 66848893 66848894 66848895 66848896

国际业务直线：0757-66848831 66848835 66848837 66848857 66848870 66848872

网址：www.gd-fresh.com www.gzfresh.cn www.kongqiguolv.com

邮箱：gzfresh@163.com filter@gd-fresh.com 企业QQ：4006185703